

079254 | Legrand fiche



Prise triple RCA Mosaic - Liaisons audio et video - 1 module - Aluminium

Réf 079254 **112.66€^{TTC*}**

<https://www.domomat.com/40604-prise-triple-rca-mosaic-liaisons-audio-et-video-1-module-aluminium-legrand-079254.html>



Prise triple RCA Mosaic - Liaisons audio et video - 1 module - Blanc

Réf 078754 **111.73€^{TTC*}**

<https://www.domomat.com/40605-prise-triple-rca-mosaic-liaisons-audio-et-video-1-module-blanc-legrand-078754.html>



Prise double RCA Mosaic - Liaisons audio et video - 1 module - Blanc

Réf 078753 **91.44€^{TTC*}**

<https://www.domomat.com/40606-prise-double-rca-mosaic-liaisons-audio-et-video-1-module-blanc-legrand-078753.html>

Retrouvez tous les produits de la catégorie
Mécanismes Mosaic Legrand Legrand
chez Domomat !

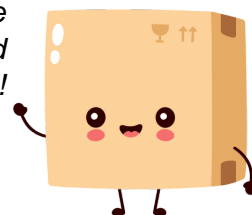

* : Prix sur le site Domomat.com au 03/05/2024. Le prix est susceptible d'être modifié.

Mosaic™ Prises RCA

Référence(s) : 0 787 52/53/54 - 0 792 54

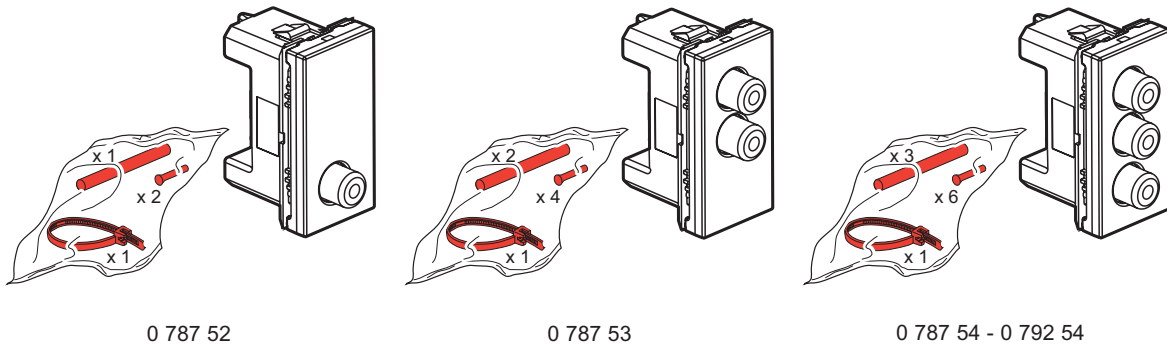

1. UTILISATION

Prises RCA de 1 à 3 bornes pour des raccordements audio et/ou vidéo.

Liaison vidéo audio stéréo de tout périphérique, ampli, table de mixage, lecteur DVD, caméra, magnétoscope, visio conférence...

2. GAMME

	Désignation	Réf.	Modules	Mode de fixation	Mode de raccordement	Poids (g)
	Prise simple RCA vidéo blanc (jaune) Enjoliveur blanc	0 787 52	1	à clips	à vis	13,5
	Prise double RCA audio blanc (rouge/blanc) Enjoliveur blanc	0 787 53	1	à clips	à vis	17,1
	Prise triple RCA audio/vidéo (rouge/blanc/jaune) Enjoliveur blanc	0 787 54	1	à clips	à vis	23,0
	Prise triple RCA audio/vidéo (rouge/blanc/jaune) Enjoliveur alu	0 792 54	1	à clips	à vis	23,0

3. MISE EN SITUATION

- Les mécanismes se montent en encastré ou en saillie.
- Les mécanismes se montent en modulaire avec adaptateur : 0 802 99 (2 modules).
- Les mécanismes se montent sur parois minces avec adaptateurs 0 802 90 (1 module), 0 802 91 (2 modules), 0 802 92 (2 x 1 module vertical).

4. COTES D'ENCOMBREMENT

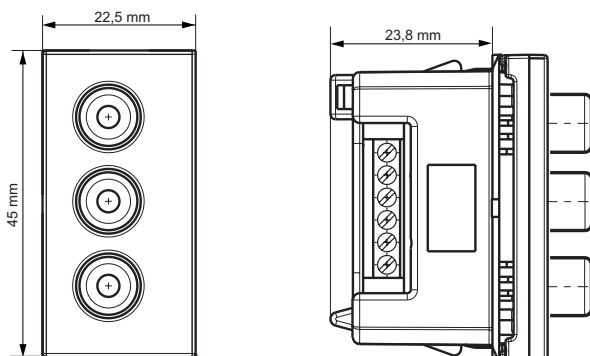

5. RACCORDEMENT

Large bornier acceptant conducteur de 1 mm² maxi.
Livré dans un sachet comprenant :

- 1 collier Colring
- embouts à sertir pour conducteur < 0,5 mm²
- gaines thermoformables.

Rayon de courbure des câbles : 35 mm

Dénudage

Câble audio :

Câble audio préconisé : câble blindé 2 x 0,22mm² ou 2 x 0,40 mm².

- a - Longueur de dégainage du câble : 30 mm
- b - Longueur des tresses : 30 mm
Torsader la tresse
- c - Longueur de dénudage des âmes : 6 mm

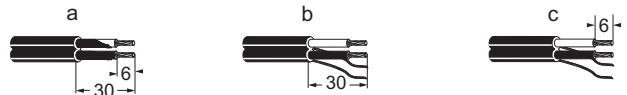

Câble vidéo :

Câble vidéo préconisé : câble vidéo 1 coax 75 Ω.

- a - Longueur de dégainage du câble : 30 mm
- b - Longueur de la tresse : 30 mm
Desépaissir et torsader la tresse
- c - Longueur de dénudage de l'âme : 6 mm

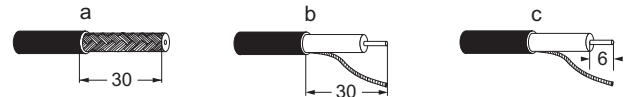

Prises RCA

5. RACCORDEMENT (suite)

Câblage

Outils nécessaires : tournevis plat 0,4 x 2,5 mm et pince plate.

Isoler les 2 tresses avec le manchon néoprène fourni, les enfiler dans l'embout respectif fourni et les serrer avec la pince plate.

Enfiler les âmes dans l'embout respectif et les serrer avec la pince plate.

Maintenir le câble mécaniquement avec le serre-câble fourni.

Respecter les plans de câblage ci-dessous :

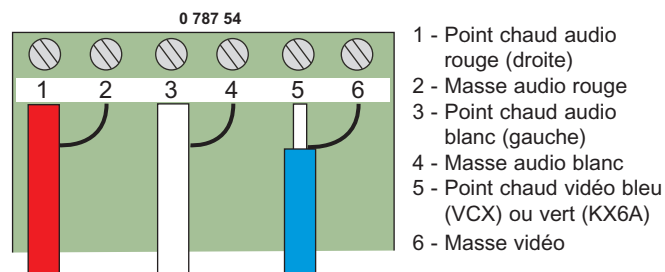
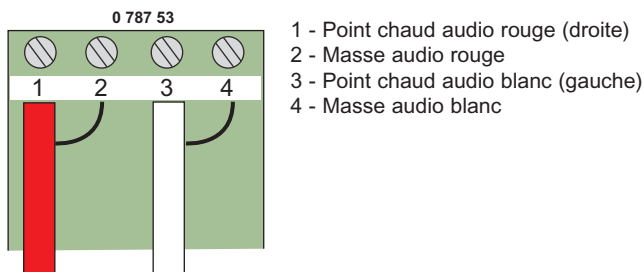
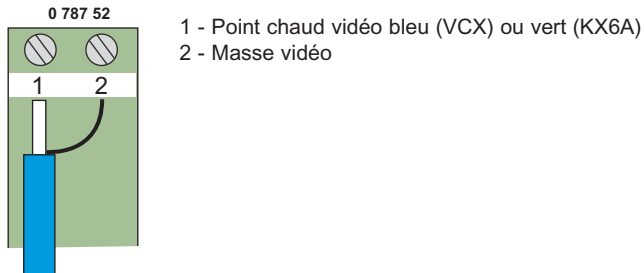

6. CARACTERISTIQUES TECHNIQUES

6.1 Caractéristiques électriques

Valeurs indiquées sous réserve d'une installation réalisée conformément aux règles de l'art et raccordée en respectant les normes en vigueur. Les accessoires et cordons additionnels devront respecter ces mêmes critères.

RCA à vis	Câble longueur maxi	Cordon longueur maxi	Lien total longueur maxi	Profondeur de boîte mini
Simple RCA	5 m	2 m	9 m	40 mm
Double RCA	5 m	2 m	9 m	40 mm
Triple RCA	5 m	2 m	9 m	40 mm

6.2 Caractéristiques mécaniques

Essais aux chocs : IK 04

Pénétration de corps solides/liquides : IP 40

6.3 Caractéristiques matières

Socle : Polycarbonate

Capot : ABS (RAL 9003)

Autoextinguibilité : 650°C / 30 s

6.4 Caractéristiques climatiques

Température de stockage : - 10°C à + 70°C

Température d'utilisation : - 5°C à + 50°C

7. ENTRETIEN

Nettoyage superficiel au chiffon

Ne pas utiliser : acétone, dégraissant, trichloréthylène.

7.1 Tenue aux produits de nettoyage

Tenue aux produits suivants : - Hexane (EN 60669-1)

- Alcool à brûler
- Eau savonneuse
- Ammoniac dilué
- Javel pur diluée à 10%
- Produit à vitres
- Lingettes pré imprégnées.

7.2 Tenue aux produits de nettoyage type Hôpital

Tenue aux produits suivants : - Anios

- Surfanios
- Bactilycine
- Peroxide d'hydrogène (eau oxygénée 35%).

Attention : Pour l'utilisation de produits d'entretien spécifiques autres, un essai préalable est nécessaire.