

110357 | Aiphone montage



Kit portier audio 2 fils intégral façade alu - Argent

Réf 110357

85.72€^{TTC*}

Voir le produit : <https://www.domomat.com/28596-kit-portier-audio-2-fils-integral-facade-alu-argent-aihone-110357.html>

*Le produit Kit portier audio 2 fils intégral façade alu - Argent
est en vente chez Domomat !*

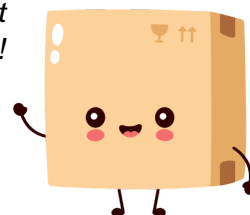

SYSTEM CONFIGURATION
CONFIGURATION DU SYSTEME
SYSTEMKONFIGURATION
CONFIGURACIÓN DEL SISTEMA
SYSTEMCONFIGURATIE

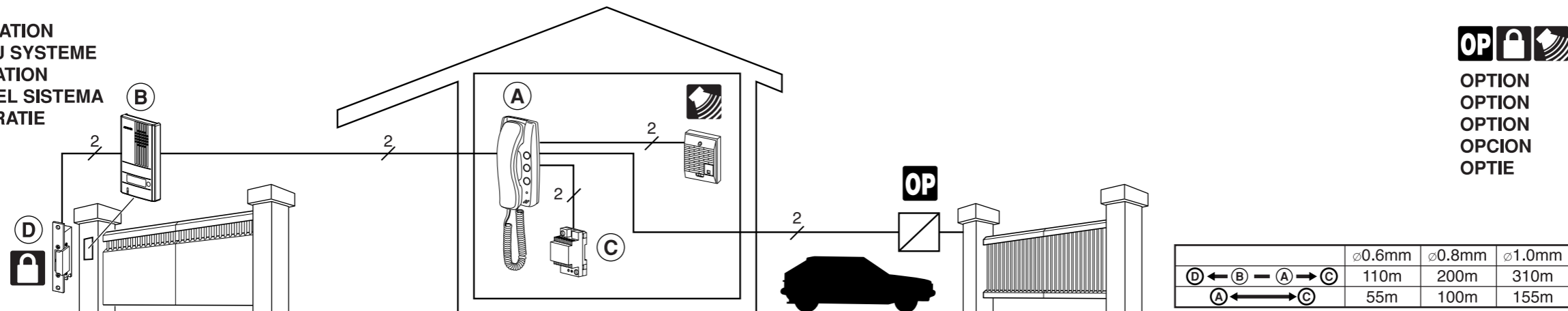

OPTION
OPTION
OPTION
OPCION
OPTIE

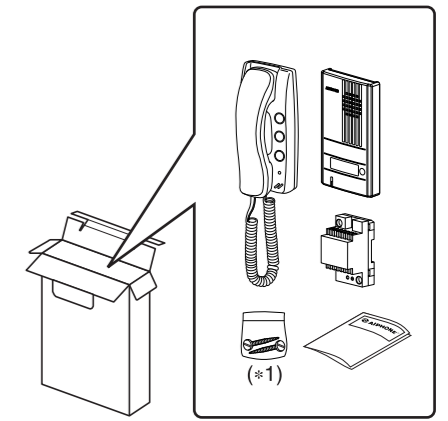

B DA-1DS

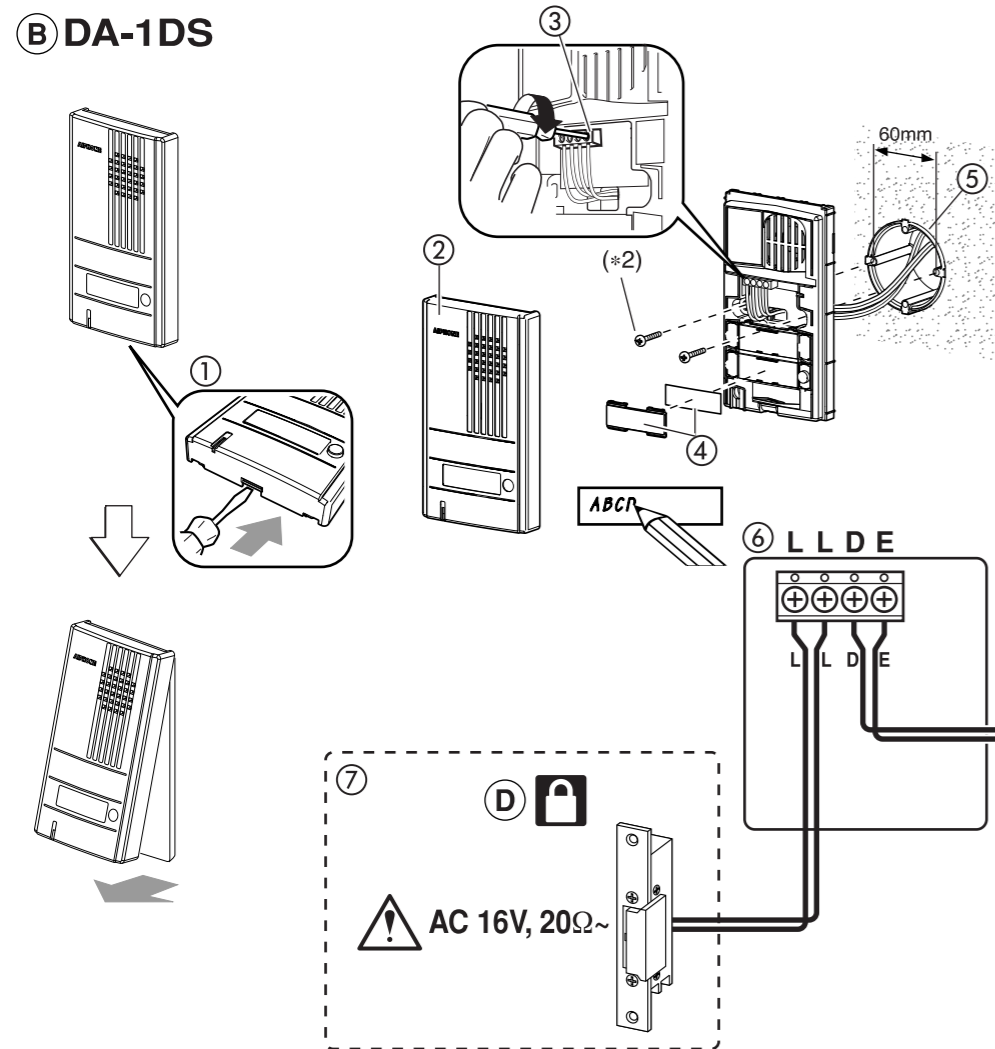

A DA-1MD

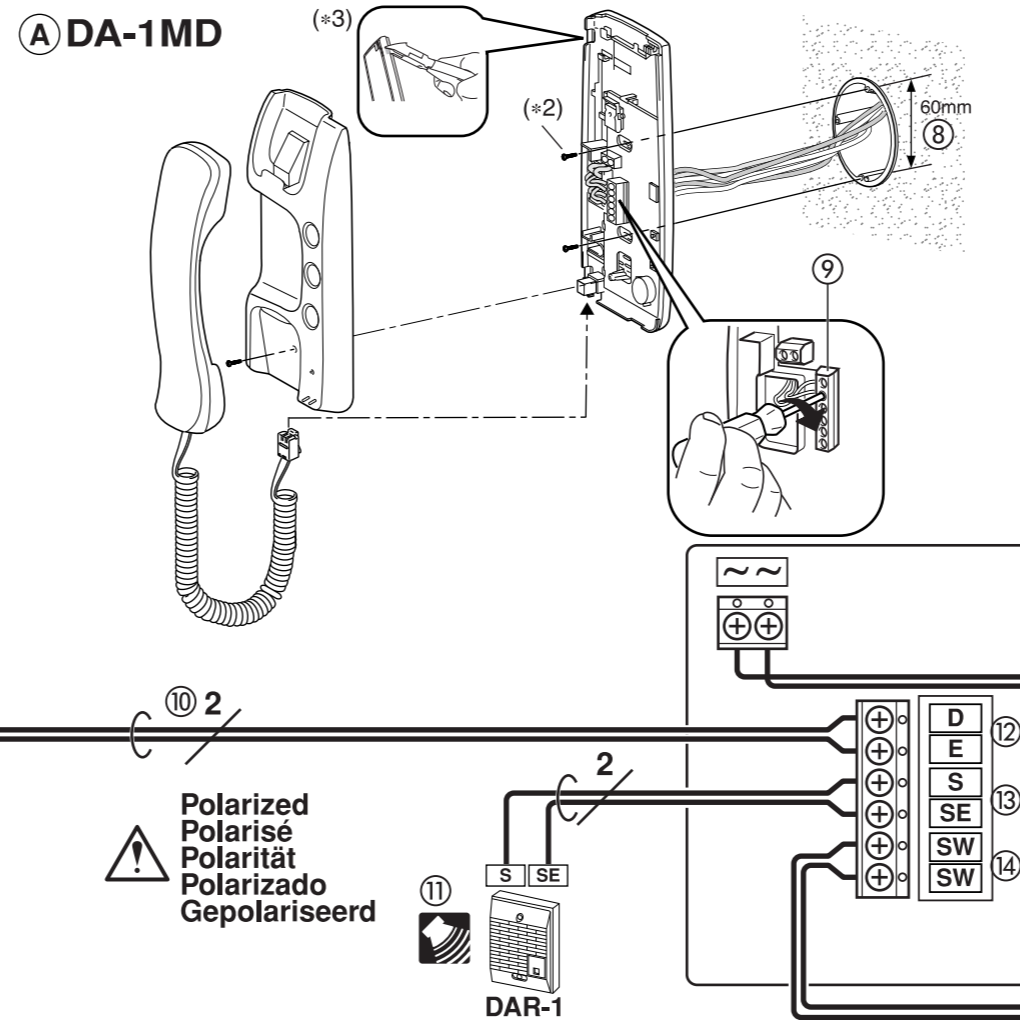

C PT-1211DR

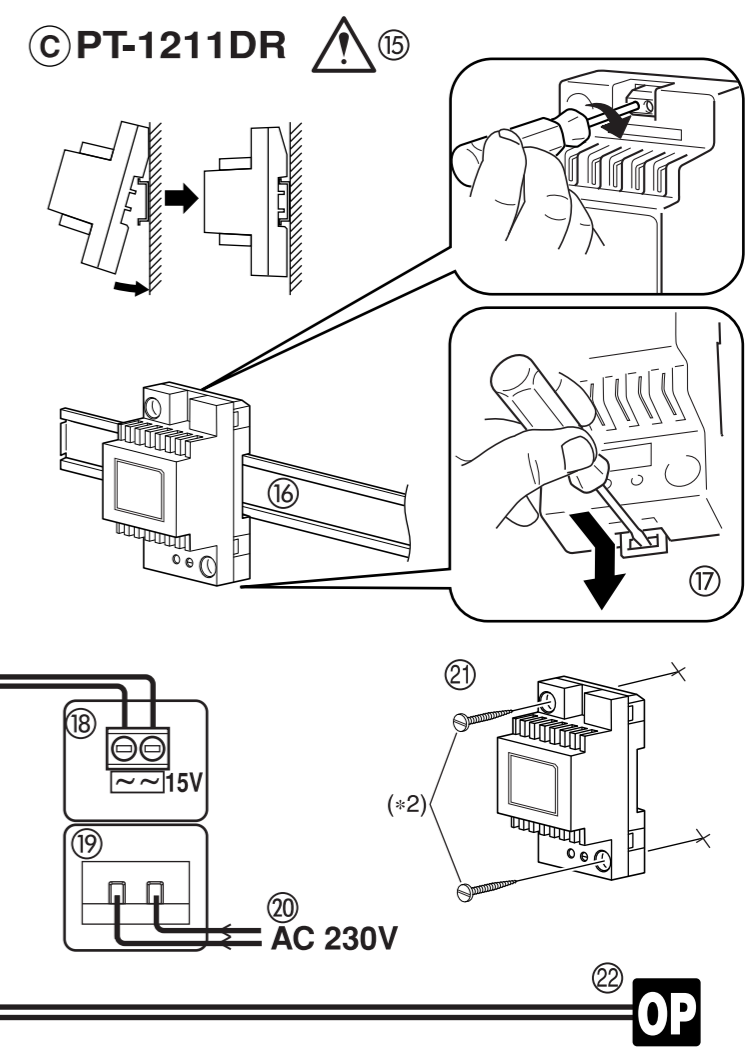

ENGLISH

- 1 Push
 - 2 Front cover panel
 - 3 Terminal block
 - 4 Cover & nameplate
 - 5 Round-gang box
 - 6 L, L: for door release. D, E: for DA-1MD.
 - 7 Door release: EL-9S or others (AC 16V, more than 20Ω)
 - 8 Round-gang box
 - 9 Terminal block
 - 10 P: polarized
 - 11 Call extension sounder
 - 12 D, E: for door station.
 - 13 S, SE: for call extension sounder (Non-polarized)
 - 14 SW, SW: Dry-closure contact (18V, 40mA) for user-optional function
 - 15 Be sure to locate power supply in an electrical enclosure, and connect to a breaker with a contact separation of at least 3mm in each pole (Less than 16A).
 - 16 DIN rail
 - 17 To unlock, pull down lever.
 - 18 AC15V output
 - 19 AC cord inlet
 - 20 AC inlet wire (AC 230V, 50Hz)
 - 21 Mounting on wall directly
 - 22 Gate, Light, Garage, etc. (Less than 18V, 40mA)
- (*1) Packet of wood screws (for mounting DA-1MD on wall)
(*2) Not supplied (Wood screws supplied with DA-1MD)
(*3) Cut out a hole for surface cable run.

FRANCAIS

- 1 Enfoncer
 - 2 Panneau avant
 - 3 Bloc de bornes
 - 4 Plaquette de nom et protection
 - 5 Boîtier circulaire
 - 6 L, L: pour gâche électrique. D, E: pour DA-1MD.
 - 7 Gâche électrique: EL-9S ou autres (CA 16V, plus de 20 Ω)
 - 8 Boîtier circulaire
 - 9 Bloc de bornes
 - 10 P: polarisé
 - 11 Haut-parleur d'extension d'appel
 - 12 D, E: pour poste de porte.
 - 13 S, SE: pour haut-parleur d'extension d'appel (non polarisé)
 - 14 SW, SW: Contact sec de commande (18V, 40mA), pour fonction en option
 - 15 Veiller à placer le bloc d'alimentation dans une armoire électrique et à le raccorder à un disjoncteur avec un écartement d'au moins 3 mm à chaque pôle (moins de 16A).
 - 16 Rail DIN
 - 17 Abaisser le levier pour déverrouiller.
 - 18 Sortie CA 15V
 - 19 Entrée cordon secteur
 - 20 Câble d'entrée CA (CA 230V, 50Hz)
 - 21 Montage directement au mur
 - 22 Grille, éclairage, garage, etc. (moins de 18V, 40mA)
- (*1) Paquet de vis à bois (pour le montage au mur du DA-1MD)
(*2) Vis non fournies (vis à bois fournies avec le DA-1MD)
(*3) Pratiquer une ouverture pour le cheminement du câblage de surface.

DEUTSCH

- 1 Entriegelung
 - 2 Frontgehäuse
 - 3 Klemmleiste
 - 4 Abdeckung & Namensschild
 - 5 Anschlussdose (bauseits)
 - 6 L, L: für Türöffner. D, E: für DA-1MD.
 - 7 Türöffner: bauseits (AC16 V, mehr als 20 W)
 - 8 Anschlussdose
 - 9 Schraubklemmen
 - 10 P: Polarität
 - 11 Rufton-Nebengerät
 - 12 D, E: für Türsprechstelle.
 - 13 S, SE: für Rufton-Nebengerät (keine Polarität)
 - 14 SW, SW: potentialfreier Schließer (18 V, 40 mA) für Zusatzgerät
 - 15 Transformator in Unterverteilung montieren und anschließen. Absicherung kleiner/gleich 16A.
 - 16 DIN-Schiene
 - 17 Zum Entriegeln den Hebel nach unten ziehen.
 - 18 Ausgangsspannung AC15V
 - 19 Netzanschluss
 - 20 Netzkabel (AC 230 V, 50 Hz)
 - 21 Direkt an die Wand montieren
 - 22 Eingang, Licht, Garage etc. (Weniger als 18 V, 40 mA)
- (*1) Schrauben (für Wandmontage DA-1MD)
(*2) Nicht mitgeliefert (Holzschrauben mitgeliefert mit DA-1MD)
(*3) Loch ausschneiden (falls a.P.-Kabelverlauf).

ESPAÑOL

- 1 Presionar
 - 2 Panel de la cubierta frontal
 - 3 Bloque de terminales
 - 4 Cubierta y placa de nombres
 - 5 Caja redonda
 - 6 L, L: para la apertura de puertas. D, E: para DA-1MD.
 - 7 Apertura de puertas: EL-9S u otros (16 V de CA, más de 20Ω)
 - 8 Caja redonda
 - 9 Bloque de terminales
 - 10 P: polarizado
 - 11 Parlante de extensión del tono de llamada
 - 12 D, E: para portero de entrada.
 - 13 S, SE: Para Parlante de extensión del tono de llamada (no polarizado)
 - 14 SW, SW: Cierre de contactos secos (18 V, 40 mA) para funciones opcionales del usuario
 - 15 Asegúrese de que la fuente de poder esté dentro de and caja eléctrico y conectada a un interruptor automático, con una separación de los contactos de al menos 3mm en cada polo (menos de 16 A).
 - 16 Riel DIN
 - 17 Para desbloquear haga palanca hacia abajo.
 - 18 Salida de 15 V de CA
 - 19 Entrada del cable de CA
 - 20 Cable de entrada de CA (230 V de CA, 50 Hz)
 - 21 Montaje directamente en la pared
 - 22 Cancela, Luz, Garage, etc. (menos de 18 V, 40 mA)
- (*1) Paquete de tornillos de madera (para montaje mural del DA-1MD)
(*2) No suministrados (Tornillos de madera suministrados con DA-1MD)
(*3) Haga un agujero para el paso del cable de superficie.

NEDERLANDS

- 1 Indrukken
 - 2 Voorpaneel
 - 3 Klemmenblok
 - 4 Afdekplaatje en naamplaatje
 - 5 Ronde inbouwdoos
 - 6 L, L: voor deurontgrendeling. D, E: voor DA-1MD.
 - 7 Deurontgrendeling: EL-9S of andere (16 V wisselstroom, meer dan 20Ω)
 - 8 Ronde inbouwdoos
 - 9 Klemmenblok
 - 10 P: gepolariseerd
 - 11 Extra bel
 - 12 D, E: voor buitenpost.
 - 13 S, SE: voor extra bel (niet-gepolariseerd)
 - 14 SW, SW: Normaal open potentiaalvrij contact (18 V, 40 mA) voor optionele gebruikersfunctie
 - 15 Zorg ervoor dat de voedingsbron zich in een montagekast bevindt en verbind deze met een onderbreker met een contactafstand van ten minste 3 mm in elke pool (minder dan 16 A).
 - 16 DIN-rail
 - 17 Trek de hendel omlaag om te ontgrendelen.
 - 18 15 V wisselstroomuitgang
 - 19 Netspanningsaansluiting
 - 20 Netspanning (230 V wisselstroom, 50 Hz)
 - 21 Montage rechtstreeks op de muur
 - 22 Hek, verlichting, garagepoort, enz. (minder dan 18 V, 40 mA)
- (*1) Set houtschroeven (voor montage van DA-1MD op de muur)
(*2) Niet bijgeleverd (houtschroeven worden bij DA-1MD geleverd)
(*3) Maak een gat voor het doorvoeren van de kabel in opbouw.