

## 50736 | Aric notice

**Spot LED encastré DLT-ISO 90 -  
Inclinable - 6W - GU10 - Rond -  
Aluminium - Nickel**

Réf 50736



**16.96€<sup>TTC\*</sup>**

Voir le produit : <https://www.domomat.com/38685-spot-led-encastre-dlt-iso-90-inclinable-6w-gu10-rond-aluminium-nickel-aric-50736.html>

*Le produit Spot LED encastré DLT-ISO 90 - Inclinable - 6W - GU10 - Rond - Aluminium  
- Nickel*

*est en vente chez Domomat !*

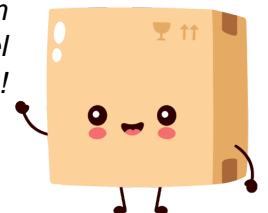



# DLT-ISO



DLT-ISO 75



DLT-ISO 90

220-240V~ 50/60Hz Led GU10 (6W max)       

Désignation	Code	Couleur	Poids (kg)	Croquis & Découpe
DLT-ISO 75 GU10 BLANC S/LPE	50733	BLANC	0.29	
DLT-ISO 75 GU10 NICKEL S/LPE	50734	NICKEL		
DLT-ISO 90 GU10 BLANC S/LPE	50735	BLANC	0.33	
DLT-ISO 90 GU10 NICKEL S/LPE	50736	NICKEL		

Le produit est livré sans lampe.

## INSTRUCTIONS DE MONTAGE

La sécurité de l'appareil n'est garantie que si les instructions suivantes sont respectées.







Pour une utilisation en INTERIEUR uniquement.

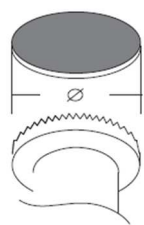
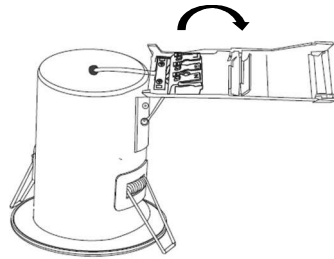
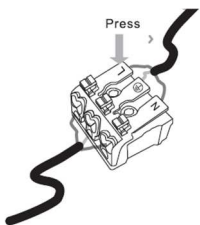

Ce produit peut être recouvert de tout type d'isolant avec une lampe Led d'une puissance inférieure ou égale à **6W**. Dans le cas d'utilisation d'une lampe Led d'une puissance supérieure le produit ne pourra pas être recouvert d'un isolant (réduction de la durée de vie de la lampe !)

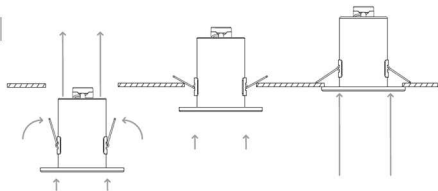
## ATTENTION : Raccordement au réseau !

 <p>Par sécurité il est impératif de couper l'alimentation du réseau avant chaque intervention sur le luminaire.</p>	 <p>Perçage au diamètre indiqué dans le tableau ci-dessus.</p>	<p>Ouvrir le capot</p> 
<p>Raccorder électriquement le produit</p>  <p>L= Phase N= Neutre  = Terre</p>		 



► Produit soumis à la directive DEEE. Il ne doit pas être jeté en poubelle domestique mais rapporté à un centre agréé pour le retraitement des déchets électriques et électroniques.