

K-SLEVO600 | Telcoma fiche



**Kit EVO600 N - Motoréducteur
électromagnétique - 230V - 800W**
Réf KT-SLEVO600

518.00€^{TTC*}

Voir le produit : <https://www.domomat.com/36193-kit-evo600-n-motoreducteur-electromagnetique-230v-800w-telcoma-kt-slevo600.html>

*Le produit Kit EVO600 N - Motoréducteur électromagnétique - 230V - 800W
est en vente chez Domomat !*

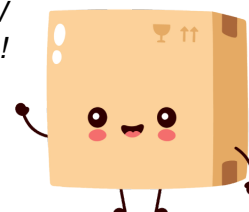

KIT EVO600 N

MOTOREDUCTEUR IRREVERSIBLE POUR PORTAILS COULISSANTS

TELCOMA
GATE AUTOMATION SINCE 1980



Kit avec motoréducteur électromécanique idéal pour portails coulissants jusqu'à 600 kg. Équipé d'encodeur, fins de course magnétiques et logique de commande incorporée.

Sûr grâce à la précision et à la sensibilité de l'encodeur et aux ralentissements en ouverture et en fermeture.

Pratique grâce à la logique de commande avec récepteur embrochable et auto-apprentissage. **Adaptable** grâce à la possibilité de réglages de la fixation en hauteur et en profondeur.

Fiable avec une base robuste en aluminium traité anticorrosion et un puissant moteur 230 Vca monté sur roulements. Débrayage avec serrure chiffrée.

Disponible en version EDGE.

CONTENU DU KIT:

EVO 600

Motoréducteur électromécanique 230 V, lubrification à la graisse avec fin de course magnétique, encodeur et logique de commande intégrée. **Pour portails jusqu'à 600 kg.**

NOIRE OC2

Récepteur embrochable 2 canaux (voire pages 102-103).

NOIRE 2E

Emetteur rolling code à 2 canaux (voire pages 102-103).

APRO

Sélecteur à clé (voire page 116).

VEDO 180

Couple de photocellules réglables (voire page 115).

LACO 220A

Lampe clignotante avec antenne intégrée (voire page 113).

SUPLACO

Support pour lampe clignotante (voire page 113).

Accessoires de montage et plaque de signalisation compris.



CARACTERISTIQUES MOTEUR	KIT EVO600 N	CARACTERISTIQUES LOGIQUE DE COMMANDE INTEGREE	KIT EVO600 N	CARACTERISTIQUES GENERALES	KIT EVO600 N
Tension d'alimentation moteur	230 V	Modèle	T101	Température de fonctionnement	-20+55°C
Courant max moteur	3,4 A	Tension d'alimentation	230 V	Indice de protection	IP 44
Puissance moteur	800 W	Courant max	6,3 A	Poids	15 Kg
Couple max	21 Nm	Ralentissement électronique	OUI	Pallet	21 p.ces
Force	540 N				
Poids max vantail	600 Kg				
Vitesse vantail	10 m/min				
Temps de travail	40%				
Encodeur	OUI				
Fin de course magnétique	OUI				
Protection thermique	150°C				
Lubrifiant graisse	TS10				

KIT EVO600 N

SCHEMA D'INSTALLATION

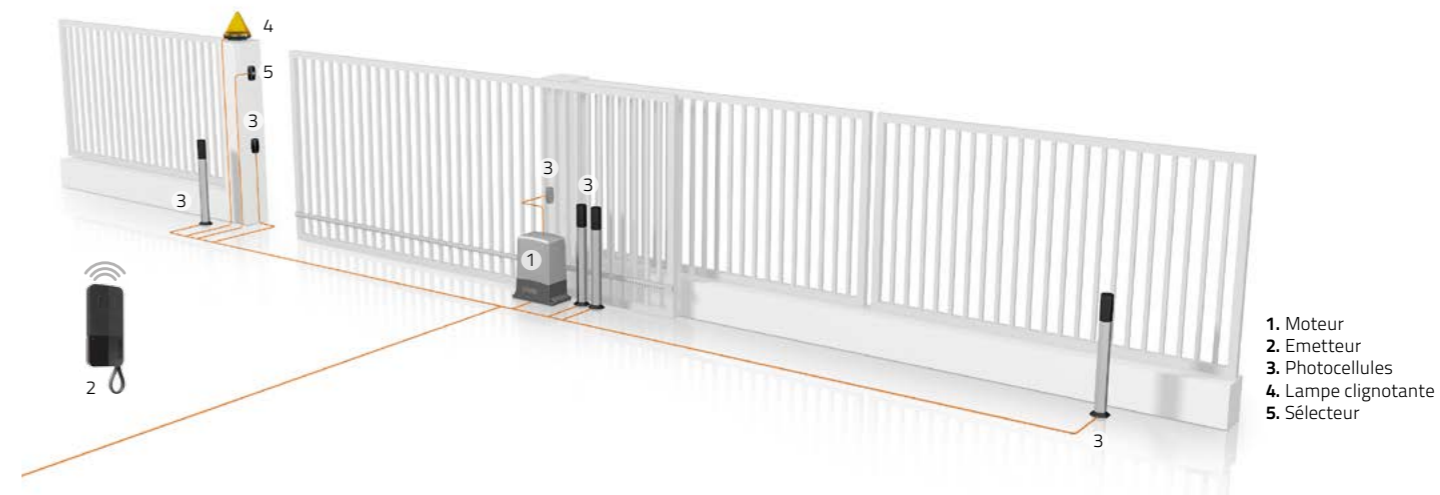

1. Moteur
2. Emetteur
3. Photocellules
4. Lampe clignotante
5. Sélecteur

COTES

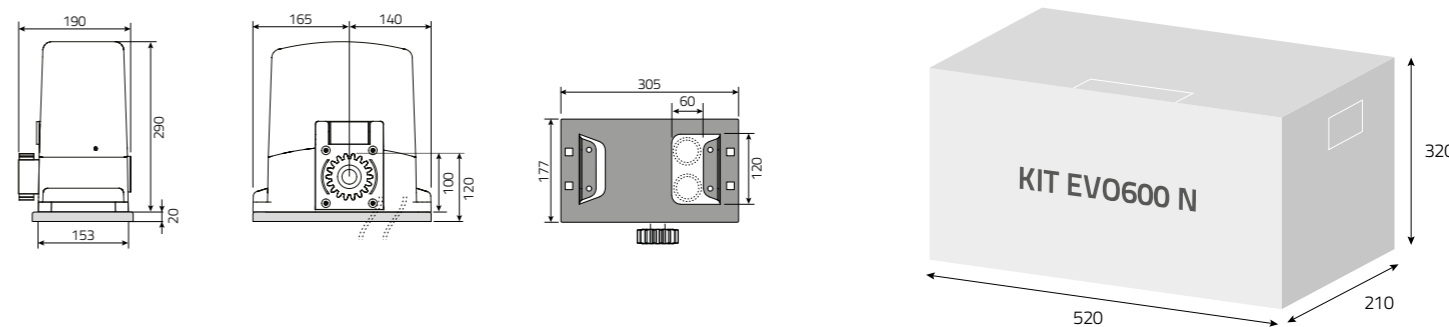

Mesures en mm

ACCESSOIRES

CREM P

Crémaillère en polyamide avec armature en acier. M4 28x22 mm, avec rondelles et vis auto-formeuses 6,3x25. Pces/emb. 10 à 1 m.



DAP

Entretoises à visser pour CREM12 et CREM8. P.ces/emb. 3.



CREM8

Crémaillère métallique M4 30x8 mm avec entretoise à souder DSC, vis auto-formeuses M8x25 TE et rondelles Ø 8. P.ces/emb. 4 à 1 m.



KIT SBLESTEVO

Boitier à clé pour déverrouillage externe par câble.



CREM12

Crémaillère métallique M4 30x12 mm avec entretoises à souder DSC, vis auto-formeuses M8x25 TE et rondelles Ø 8. Pces/emb. 4 à 1 m.



CPEVO

Platine de scellement.



DSC

Entretoises à souder pour CREM12 et CREM8. P.ces/emb. 30.



RVS

Système de ralentissement pour portails en pente.



DAC

Entretoises à visser pour CREM12 et CREM8. P.ces/emb. 30.



ADFCSM

Adaptateur pour fins de course magnétiques à partir de "open collector" à NC.

