

V2020EBB15 | Honeywell fiche



Réf V2020EBB15



Réf V2020DBB15



Réf V2000ABB15

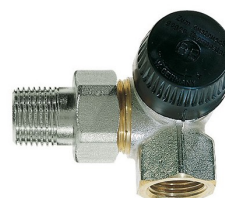

Réf V2000RBB15



Réf V2000LBB15



Réf V2400E0015



Réf V2400D0015

Voir les produits Honeywell : https://www.domomat.com/124_honeywell

Retrouvez tous les produits Honeywell
chez Domomat !

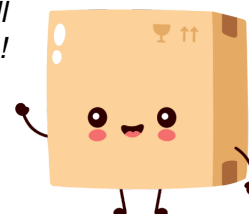

V2000-V2020BB

Corps thermostatique type BB

CORPS DE ROBINET THERMOSTATIQUE

FICHE PRODUIT

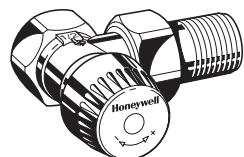

Equerre NF (compact)

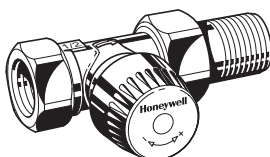

Droit NF (compact)

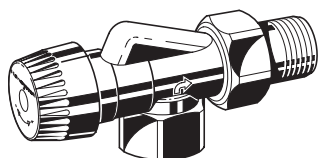

Equerre inversée

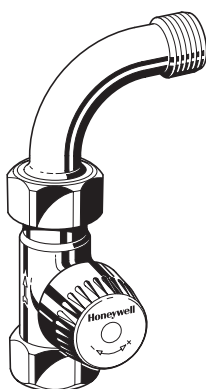

**Droit selon DIN
avec coude**

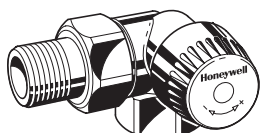

Triaxe

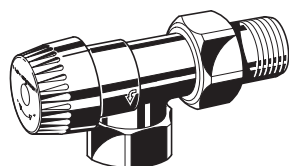

Equerre inversée (retour)

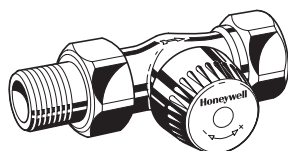

Droit (retour)

Application

Les corps de robinets thermostatiques sont montés sur le départ ou le retour de radiateurs ou échangeurs de chaleur. Couplés à une tête thermostatique, Thera-4 par exemple, ils contrôleront la température ambiante en régulant le débit d'eau chaude au travers du radiateur. La température des différentes pièces est contrôlée individuellement, ce qui permet une économie d'énergie.

Les corps thermostatiques type BB sont silencieux et conviennent pour les installations bi-tubes avec des débits faibles et moyens (5 à 90 l/h). Le pré-réglage permet de brider le débit de la vanne.

L'insert de vanne se remplace sans vidange et arrêt du système en utilisant l'outil de service et d'entretien (voir le paragraphe 'Accessoires').

Les corps type BB peuvent s'adapter sur :

- Les têtes thermostatiques Honeywell (connexion M30 x 1,5)
- Les moteurs Honeywell type MT4
- Les têtes électroniques Honeywell **Hometronic** HR80 et **Roomtronic** HR40.

Concept AT

Les vannes intégrant le concept AT partagent le corps de vanne. Par conséquent tous les inserts sont interchangeables, par exemple BB, KV, UBG, GB, SL, V et SC.

CARACTERISTIQUES

- Pour systèmes à faibles et moyens débits (5 à 90 l/h)
- Adaptable sur le départ et le retour d'une installation
- Fonctionnement silencieux
- Corps au format DIN avec des dimensions suivant la norme EN215, appendice A, Séries D
- Corps au format NF avec des dimensions suivant la norme EN215, appendice A, Séries F
- Corps et inserts selon le concept AT
- Remplacement de l'insert sans vidange et arrêt de l'installation
- Le mécanisme de réglage d'ouverture (ressort) n'est pas en contact avec l'eau
- Connexion standard M30 x 1,5 pour têtes et moteurs
- Fourni avec un capuchon de protection marron, marqué 'BB' pour une identification plus claire.

Construction

Les corps de robinets thermostatiques comprennent :

- Corps PN10, DN10, 15 ou 20 avec
 - Côté entrée¹, connexion taraudée selon DIN2999 (ISO7) pour tubes filetés ou tubes en acier fin ou en cuivre (raccords à compression, voir 'Accessoires')
 - Côté sortie¹, connexion filetée avec raccord union et douille (eurocône pour DN 15)
 - Corps équerre et droit selon DIN, avec les dimensions suivant la norme EN215, appendice A, série D.
 - Corps équerre et droit selon NF, avec dimensions suivant la norme EN215, appendice A, série F.
- Insert de vanne type BB
- Capuchon de protection de chantier
- Raccord union et guide de radiateur

NOTE: ¹Vice-versa pour les corps de vanne sur le retour.

Matériaux

- Corps équerre/droit selon DIN, équerre inversée et droit pour le retour: corps de vanne en bronze rouge nickelé
- Corps équerre/droit compacts, selon NF, triaxe et droit avec coude: corps de vanne en laiton nickelé
- Insert de vanne en laiton avec joints toriques et joints plats en EPDM, tige en acier inox
- Capuchon de protection en plastique noir
- Raccord union et manchon en laiton nickelé

REMARQUE:

- Pour éviter les problèmes d'entartrage et de corrosion, les fluides utilisés doivent répondre aux directives VDI 2035.
- Les additifs utilisés doivent être compatibles avec les joints EPDM.
- Bien rincer l'installation (toutes les vannes étant ouvertes en grand) avant sa mise en service.
- Toute réclamation résultant du non respect des présentes recommandations ne sera pas acceptée par Honeywell.

Spécifications

| | |
|--|---------------------------------------|
| Fluide | Eau chaude selon VDI2035 |
| Température de service | 130°C max. |
| Pression de service | 10 bar max. |
| Pression différentielle | 2 bar max. – 0,2 bar max. recommandés |
| kvs | 0,62 |
| Débit nominal | 142 kg/h |
| Raccordement de l'insert thermostatique | M30 x 1,5 |
| Dimensions de fermeture | 11,5 mm |
| Course | 2,5 mm |

Identification

- Capuchon de protection noir, avec lettres 'BB' gravées
- Lettre 'B' gravée 3 fois sur le haut de l'insert de vanne

Fonctionnement

Les corps de robinet thermostatiques sont utilisés pour contrôler individuellement la température ambiante, participant ainsi aux économies d'énergie.

Les corps thermostatiques sont régulés par des têtes thermostatiques. L'air ambiant qui circule autour du thermostat entraîne une dilation de l'élément sensible quand la température de la pièce augmente. Cette dilatation agit sur la tige qui entraîne la fermeture de la vanne. Lorsque la température diminue, l'élément sensible se rétracte et ouvre à nouveau la vanne sous l'action du ressort de tige.

Le corps s'ouvre proportionnellement à la température détectée par le bulbe. Avec ce principe, seule la quantité d'eau nécessaire au maintien de la température ambiante traversera le radiateur.

Exemples d'installation

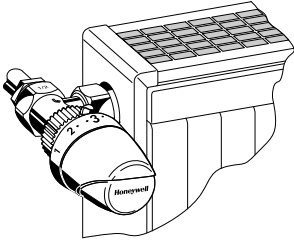

Fig. 1. Equerre

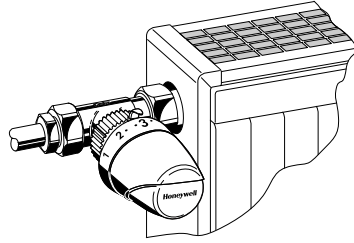

Fig. 2. Droit

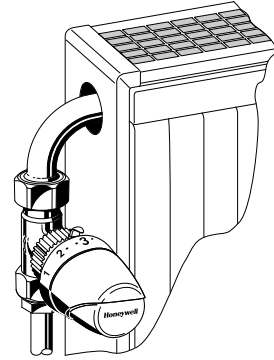

Fig. 5. Droit avec coude

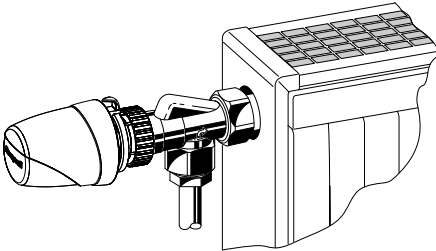

Fig. 3. Equerre inversée

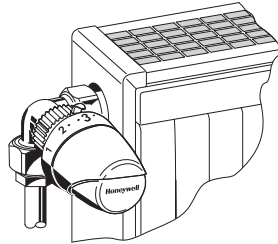

Fig. 4. Triaxe

Dimensions et Références

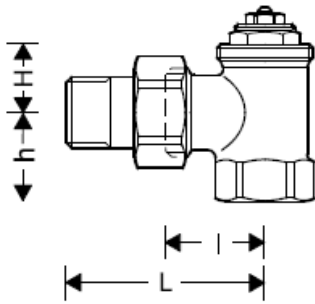

Fig. 6. Equerre

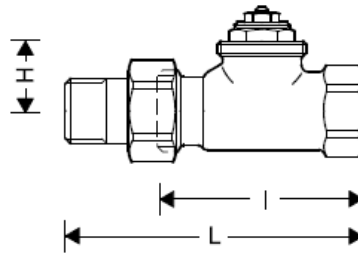

Fig. 7. Droit

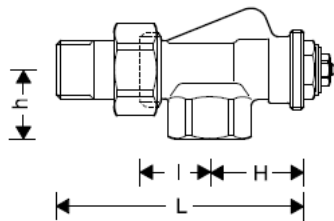

Fig. 8. Equerre inversée

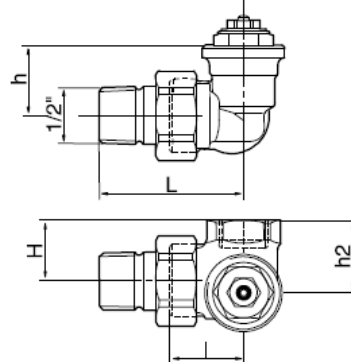

Fig. 9. Triaxe

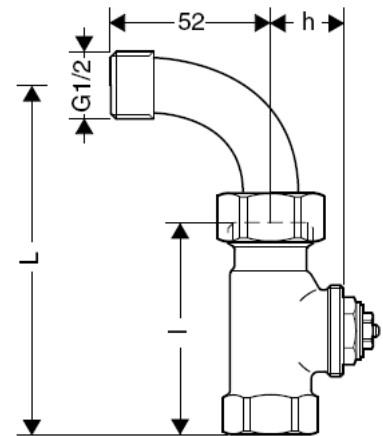

Fig. 10. Droit avec coude

Tableau 1. Dimensions et Références

| Type de corps | DN | Certifié EN215 | k _{vs} | Connexion | I | L | h | H | h ₂ | Référence |
|----------------------------|----|----------------|-----------------|----------------------------------|----|-----|----|----|----------------|------------|
| Sur le départ | | | | | | | | | | |
| Equerre selon DIN (Fig. 1) | 10 | • | 0.62 | Rp ³ / ₈ " | 26 | 52 | 22 | 20 | — | V2000EBB10 |
| | 15 | • | 0.62 | Rp ¹ / ₂ " | 29 | 58 | 26 | 20 | — | V2000EBB15 |
| | 20 | • | 0.62 | Rp ³ / ₄ " | 34 | 66 | 29 | 19 | — | V2000EBB20 |
| Droit selon DIN (Fig. 2) | 10 | • | 0.62 | Rp ³ / ₈ " | 59 | 85 | — | 25 | — | V2000DBB10 |
| | 15 | • | 0.62 | Rp ¹ / ₂ " | 66 | 95 | — | 25 | — | V2000DBB15 |
| | 20 | • | 0.62 | Rp ³ / ₄ " | 74 | 106 | — | 25 | — | V2000DBB20 |
| Equerre selon NF (Fig. 1) | 10 | • | 0.62 | Rp ³ / ₈ " | 24 | 49 | 20 | 21 | — | V2020EBB10 |
| | 15 | • | 0.62 | Rp ¹ / ₂ " | 26 | 53 | 23 | 22 | — | V2020EBB15 |
| | 20 | • | 0.62 | Rp ³ / ₄ " | 34 | 66 | 29 | 18 | — | V2020EBB20 |
| Droit selon NF | 10 | • | 0.62 | Rp ³ / ₈ " | 50 | 75 | — | 26 | — | V2020DBB10 |
| | 15 | • | 0.62 | Rp ¹ / ₂ " | 55 | 82 | — | 26 | — | V2020DBB15 |
| | 20 | • | 0.62 | Rp ³ / ₄ " | 74 | 106 | — | 24 | — | V2020DBB20 |
| Equerre inversée (Fig. 3) | 10 | | 0.62 | Rp ³ / ₈ " | 24 | 50 | 22 | 33 | — | V2000ABB10 |
| | 15 | | 0.62 | Rp ¹ / ₂ " | 26 | 54 | 26 | 35 | — | V2000ABB15 |
| Triaxe à gauche (Fig. 4) | 10 | | 0.62 | Rp ³ / ₈ " | 24 | 53 | 26 | 22 | 26.5 | V2000LBB10 |
| | 15 | | 0.62 | Rp ¹ / ₂ " | 24 | 53 | 26 | 26 | 30.5 | V2000LBB15 |
| Triaxe à droite (Fig. 4) | 10 | | 0.62 | Rp ³ / ₈ " | 24 | 53 | 26 | 22 | 26.5 | V2000RBB10 |
| | 15 | | 0.62 | Rp ¹ / ₂ " | 24 | 53 | 26 | 26 | 30.5 | V2000RBB15 |
| Droit avec coude (Fig. 5) | 15 | | 0.62 | Rp ¹ / ₂ " | 66 | 108 | 25 | — | — | V2000BBB15 |
| Sur le retour | | | | | | | | | | |
| Equerre inversée (Fig. 3) | 10 | | 0.62 | Rp ³ / ₈ " | 25 | 52 | 22 | 21 | — | V2000HBB10 |
| | 15 | | 0.62 | Rp ¹ / ₂ " | 29 | 58 | 26 | 23 | — | V2000HBB15 |
| Droit (Fig. 2) | 10 | | 0.62 | Rp ³ / ₈ " | 57 | 85 | — | 23 | — | V2000IBB10 |
| | 15 | | 0.62 | Rp ¹ / ₂ " | 65 | 95 | — | 23 | — | V2000IBB15 |

REMARQUE : sauf indication contraire, toutes les dimensions sont en mm.

Accessoires

Raccords

Bagues d'étanchéité et écrou de serrage mâle (nickelés)

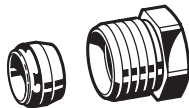

| | | |
|---|--------------|------------|
|  | 3/8" x 10 mm | VA620A1010 |
| | 3/8" x 12 mm | VA620A1012 |
| | 1/2" x 10 mm | VA620A1510 |
| | 1/2" x 12 mm | VA620A1512 |
| | 1/2" x 14 mm | VA620A1514 |
| | 1/2" x 15 mm | VA620A1515 |
| | 1/2" x 16 mm | VA620A1516 |
| | 3/4" x 18 mm | VA620A2018 |
| | 3/4" x 22 mm | VA620A2022 |

NOTE : pour tube cuivre et acier doux (épaisseur 1,0 mm), prévoir des inserts

Bagues d'étanchéité et écrous de serrage mâle + insert (2 pièces de chaque) nickelés

| | | |
|---|--------------|------------|
|  | 3/8" x 12 mm | VA621A1012 |
| | 1/2" x 12 mm | VA621A1512 |
| | 1/2" x 15 mm | VA621A1515 |
| | 1/2" x 16 mm | VA621A1516 |
| | 3/4" x 18 mm | VA621A2018 |

Bagues d'étanchéité et écrous de serrage mâle + insert (2 pièces de chaque) nickelés pour tiges PER

| | | |
|---|--------------|------------|
|  | 1/2" x 14 mm | VA622B1514 |
| | 1/2" x 16 mm | VA622B1516 |
|  | | |

Réduction

| | | |
|---|---------------|------------|
|  | 1" > 1/2" | VA6290A260 |
| | 1 1/4" > 1/2" | VA6290A280 |
| | 1" > 3/4" | VA6290A285 |
| | 1 1/4" > 3/4" | VA6290A305 |

Guide de radiateur, filetage jusqu'à l'épaulement

| | | |
|---|-------------------------|------------|
|  | Pour vannes DN10 (3/8") | VA5201A010 |
| | Pour vannes DN15 (1/2") | VA5201A015 |
| | Pour vannes DN20 (3/4") | VA5201A020 |

Guide de radiateur allongé, nickelé – peut être raccourci sur demande

| | | |
|---|--|------------|
|  | 3/8" x 70 mm (pour DN10) filetage approx. 50 mm | VA5204B010 |
| | 1/2" x 76 mm (pour DN15) filetage approx. 65 mm | VA5204B015 |
| | 3/4" x 70 mm (pour DN20) filetage approx. 60 mm | VA5204B020 |

Raccord à souder

| | | |
|---|--------------------------|------------|
|  | 3/8" x 12 mm (pour DN10) | VA5230A010 |
| | 1/2" x 15 mm (pour DN15) | VA5230A015 |
| | 3/4" x 22 mm (pour DN20) | VA5230A020 |

Accessoires de Vanne

Tête manuelle



Pré-réglage, avec dispositif de blocage intégré VA2200D001

Capuchon de protection pour chantiers – pour vanne d'arrêt ou sortie radiateur

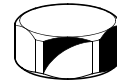

Pour vannes DN10 (3/8") VA2202A010

Pour vannes DN15 (1/2") VA2202A015

Pour vannes DN20 (3/4") VA2202A020

Joint plat pour capuchon



Pour vannes DN10 (3/8") VA5090A010

Pour vannes DN15 (1/2") VA5090A015

Pour vannes DN20 (3/4") VA5090A020

Outil de service pour le remplacement des inserts sans vidanger et arrêter le système

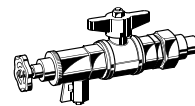

Pour tous diamètres VA8200A001

Insert de vanne



Type BB VS1200BB01

Diagramme des débits

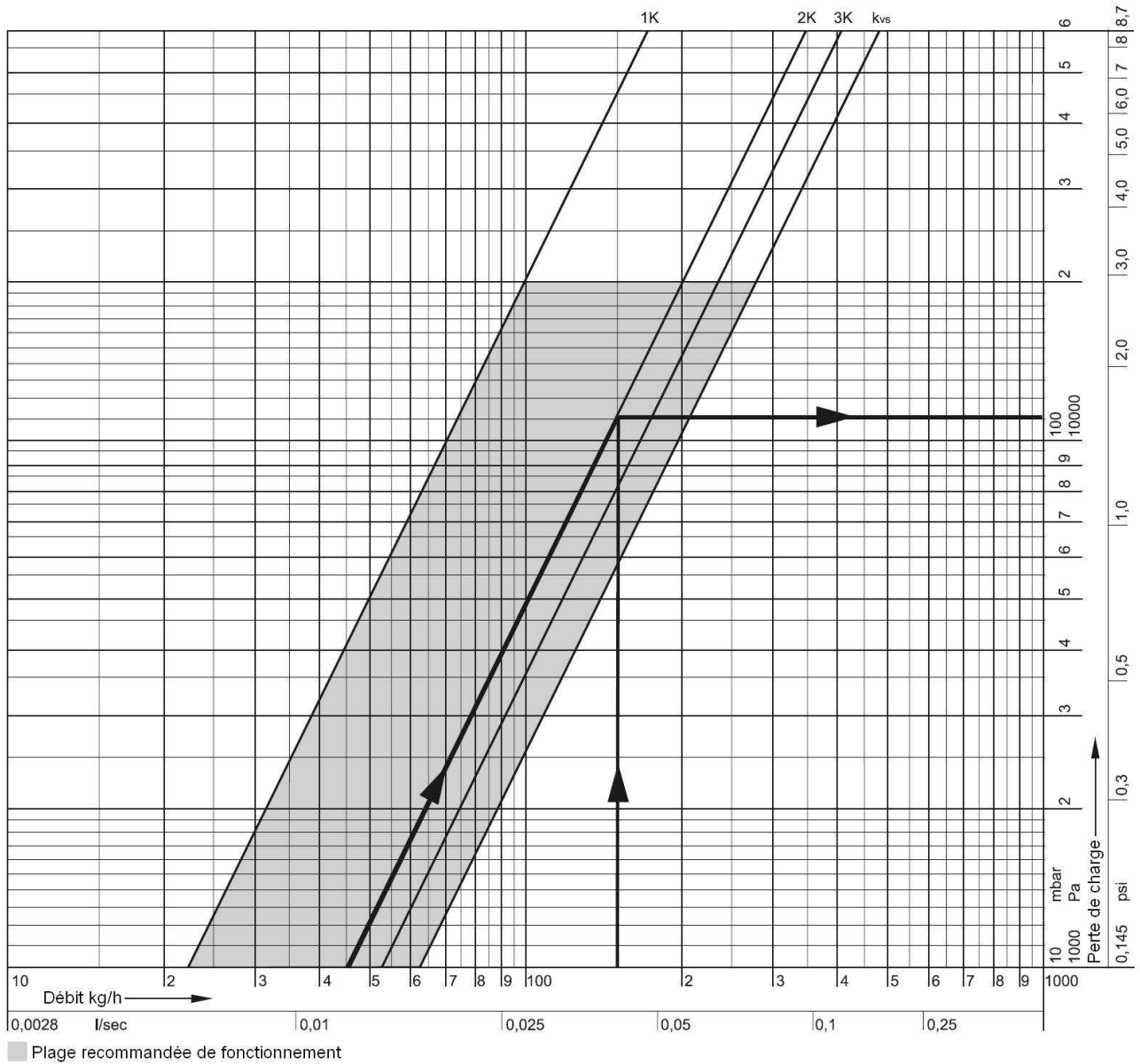

| Bande proportionnelle xP | 1K | 2K | 3K | ouvert = kvs |
|--------------------------|------|------|------|--------------|
| kvs (m ³ /h) | 0.22 | 0.45 | 0.52 | 0.62 |

Honeywell

Honeywell SA
Environmental Controls
72, Chemin de la Noue
F-74380 Cranves-Sales
Tél : (33) 04 50 31 67 30
Fax : (33) 04 50 31 67 40
www.honeywell-confort.com