

Fiche modem connexion Aldes



Modem ConnectPro® Aldes

Réf 11034920

423.20€^{TTC*}

Voir le produit : <https://www.domomat.com/106181-modem-connectpro-aldes-aldes-11034920.html>

*Le produit Modem ConnectPro® Aldes
est en vente chez Domomat !*

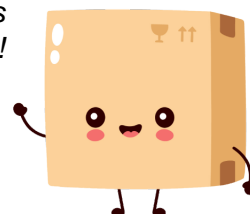

ALDES CONNECT PRO

Notice d'installation **FR**



Nécessite un enregistrement en ligne - Munissez-vous des coordonnées de votre client et de l'adresse d'installation.



1. GÉNÉRALITÉS

Lisez attentivement la notice d'installation avant de procéder à l'installation du produit.

Consignes générales de sécurité :

1. Ne pas tenter d'ouvrir le boîtier Aldes Connect PRO.
2. Évitez les chocs et les chutes.
3. Ne jamais tenter d'immerger le produit dans un liquide.
4. Toute utilisation ou modification sur le produit non prévue par cette notice pourrait entraîner un danger pour l'utilisateur.
5. Raccordez et fixez bien les câbles de façon à ce qu'aucune contrainte externe ne soit transmise au niveau du raccordement du boîtier Aldes Connect Pro.



2. PRÉSENTATION - DESCRIPTIF DU MATÉRIEL

Aldes Connect PRO est le service connecté Aldes pour les professionnels. Le produit est compatible avec tous les modèles EasyVEC® Micro Watt et Micro Watt + fabriqués à partir d'Avril 2016. Il est composé d'un boîtier aimanté à installer pour la partie matériel et d'une interface web.

Le matériel est présent dans le caisson s'il est commandé en option. Le produit peut aussi être installé sur un caisson existant à l'aide du kit 11034920. Vous pouvez vérifier la compatibilité avec le numéro de série présent sur la plaque de firme. La semaine de fabrication du caisson doit être supérieure ou égale à 12. Exemple d'un numéro de série compatible: 11034xxx1612xxxx. 16 = 2016 / 12 = semaine 12.

Le produit est livré avec 5 ans d'abonnement et de garantie inclus Les données sont envoyées via le réseau basse puissance Sigfox. Vérifiez la couverture réseau directement sur www.sigfox.com/en/coverage.



3. CONTENU DU KIT

- Boîtier Aldes Connect Pro pré-câblé
- vis de fixation
- Carte Modbus (uniquement kit 11034920)
- notice



4. INSTALLATION

Le boîtier (IP44) doit être positionné **verticalement** (pour une bonne transmission des données) sur l'extérieur du caisson et raccordé électriquement à la carte électronique (visuel 8) via la carte modbus (1) branchée sur le connecteur (2). (repère 1 visuel 5).

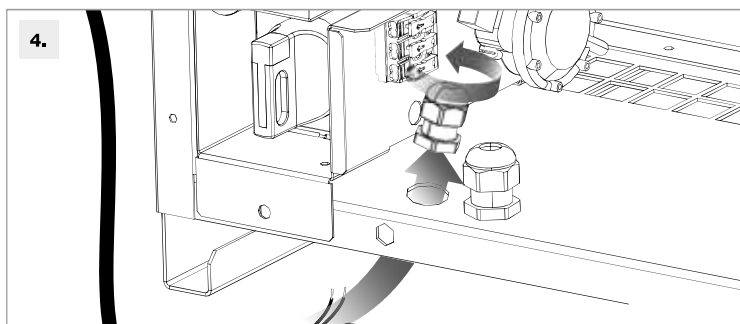
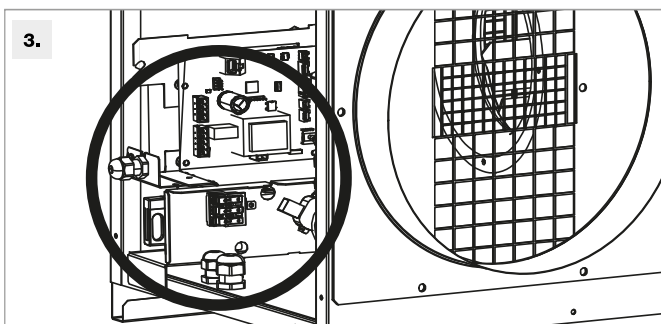
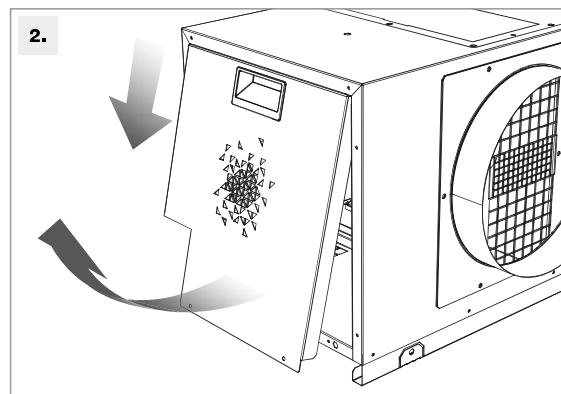
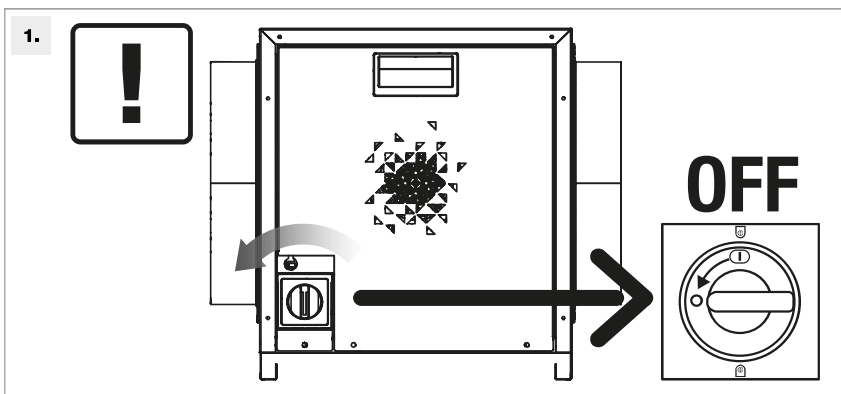

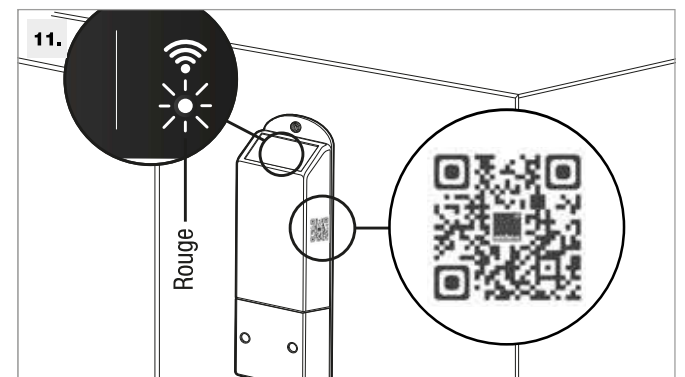
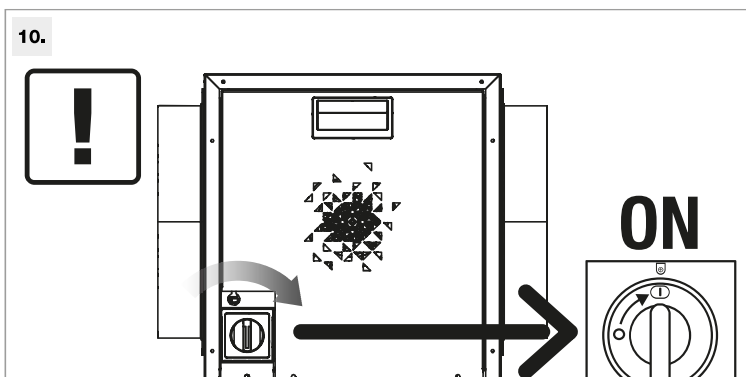
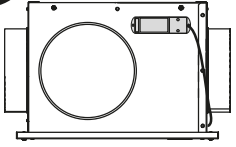
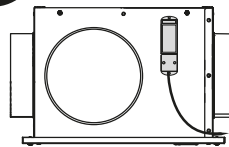
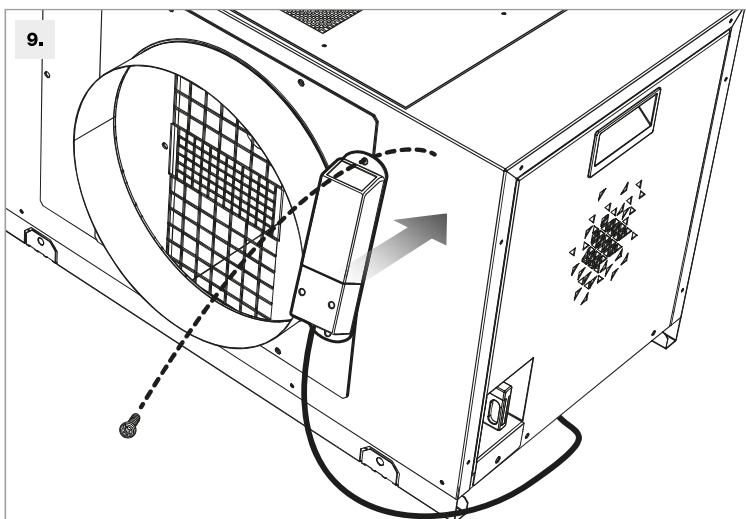
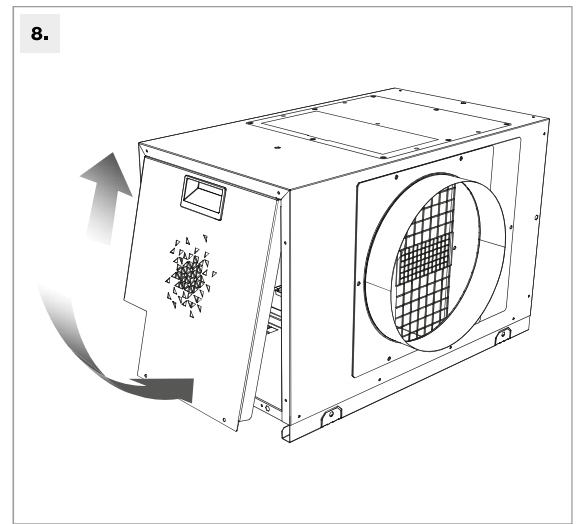
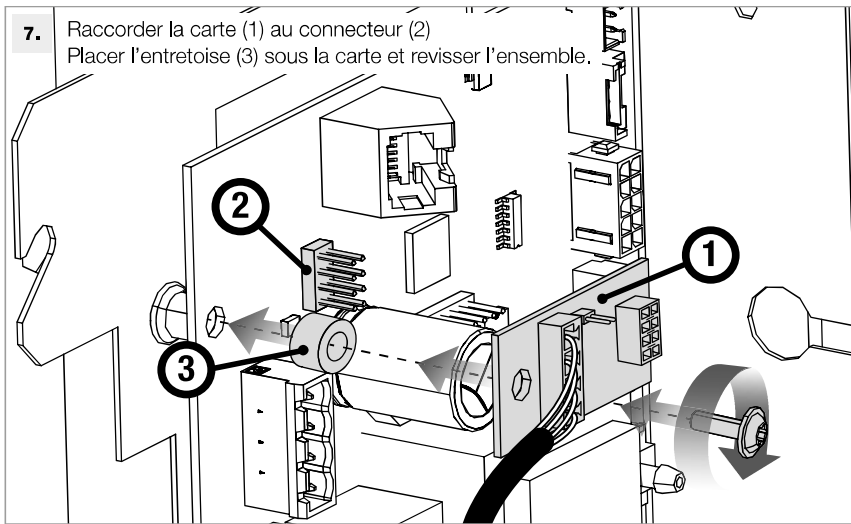
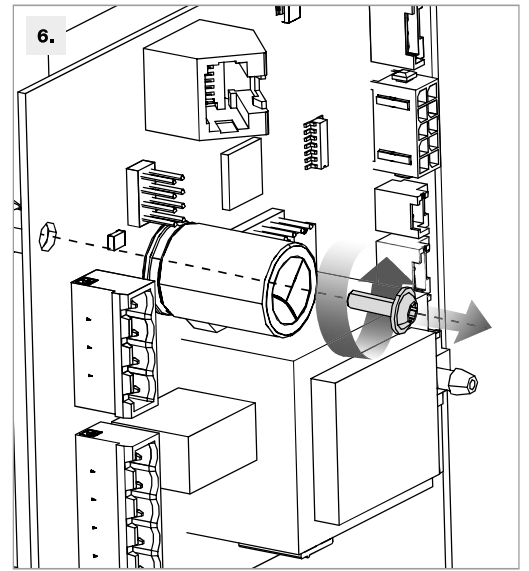
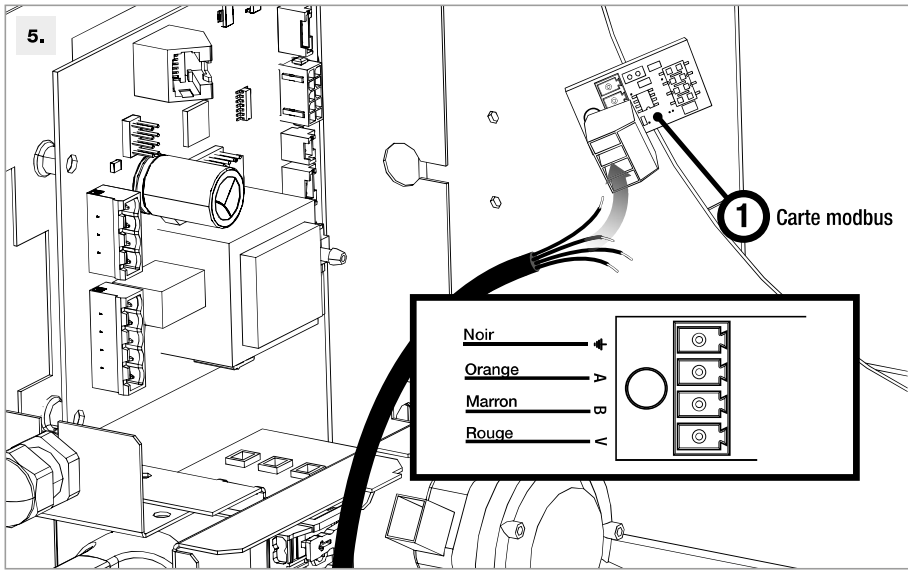



5. UTILISATION DU MATÉRIEL / ENREGISTREMENT POUR ACCÈS AU SERVICE

5.1. AVEC PRÉ-ENREGISTREMENT PAR L'INSTALLATEUR PROFESSIONNEL

Une fois le boîtier Aldes Connect installé et raccordé sur le caisson, une LED rouge clignote pour signaler que le boîtier est correctement raccordé. Flashez ensuite le QR code sur le boîtier à l'aide d'un smartphone ou rendez-vous sur aldesconnectpro.com avec les numéros ID du boîtier et de série du caisson (Le numéro de série ou «S/N» est situé sur la plaque de firme et commence par 11034xxxxxxxxxx). Validez les conditions générales d'utilisation et suivez les étapes d'enregistrement jusqu'au message de validation « Bravo, votre produit a bien été enregistré ». Une fois les champs complétés, un e-mail d'invitation sera envoyé directement à votre client. Votre client devra ensuite créer son compte sur aldesconnectpro.com avant de pouvoir accéder au service.

5.2. SANS PRÉ-ENREGISTREMENT PAR L'INSTALLATEUR PROFESSIONNEL

Munissez-vous du numéro ID du boîtier et du numéro de série du caisson.

Créez votre compte client sur aldesconnectpro.com

Une fois le boîtier Aldes Connect installé et raccordé sur le caisson, rendez-vous sur aldesconnectpro.com avec les numéros ID du boîtier et de série du caisson.

Validez les conditions générales d'utilisation et suivez les étapes d'enregistrement jusqu'au message de validation « Bravo, votre produit a bien été enregistré ». Une fois les champs complétés vous pouvez accéder au service.



6. LIMITES DE RESPONSABILITÉS

Aldes ne pourra être tenu responsable en cas d'installation en zone non couverte par le signal Sigfox (en local technique, en sous-sol par exemple). Vérifiez la couverture réseau directement sur <https://www.sigfox.com/en/coverage>.

Aldes ne pourra être tenu responsable de tout dommage direct ou indirect lié aux réseaux de communication et ne garantit pas le fonctionnement du service Sigfox.

En conséquence des deux points ci-dessus, la valeur de remboursement en cas d'arrêt du service indépendant de la volonté d'Aldes et sur réclamation du client, sera calculée au prorata de la période d'utilisation moyennant une franchise de 100 € sur le prix de vente initial.

RESPONSABILITÉS DU CLIENT

Le passage en commande de l'article Aldes Connect PRO par le client vaut acceptation de sa part sans réserve au service qui lui est proposé. Il accepte, en enregistrant le caisson, l'utilisation de ses données personnelles par Aldes pour assurer le bon fonctionnement du service.

Le client installateur professionnel s'engage à faire la même démarche vis-à-vis de son client final et se porte garant à l'égard d'Aldes d'avoir obtenu le consentement de son client à la mise en place de ce service : à défaut, le Client engagera sa responsabilité à l'égard d'Aldes.



7. GARANTIE PRODUIT ET SERVICE

Le matériel est garanti 5 ans à compter de la date d'achat et il inclut 5 ans d'abonnement au réseau de télécommunication Sigfox à compter de la date mise en service. Le Client aura la possibilité, à son initiative, et avant l'échéance de la cinquième année, de prolonger l'abonnement au réseau de télécommunication pour 5 années supplémentaires en conservant le matériel existant.



8. ACCEPTATION DES CGU

En enregistrant un produit Aldes Connect PRO, le client accepte sans réserve les conditions générales d'utilisation (CGU). L'acceptation des Conditions Générales d'Utilisation emporte l'accord du Gestionnaire pour la collecte desdites Informations et données et leur transmission et exploitation par le Webservice aux fins de répondre aux Fonctionnalités et au rôle du Webservice .

Parmi ces Informations peuvent figurer des données personnelles (telles que notamment adresse électronique, mot de passe, nom, prénom,...).

Le Gestionnaire est informé, reconnaît et accepte que les Informations collectées via le Webservice pourront être, en France ou à l'étranger, dans le respect des lois et règlements applicables, utilisées par Aldes, ses filiales, son réseau commercial et/ou ses partenaires habituels (ex. installateurs) et/ou tous autres partenaires autorisés par Aldes, et/ou toute société qui offrirait un service pour le compte d'Aldes, à des fins techniques ou commerciales.



9. RÈGLEMENT GÉNÉRAL SUR LA PROTECTION DES DONNÉES

Conformément aux dispositions relatives à la protection des données personnelles (Règlement Général sur la Protection des Données), l'installateur professionnel et le Client final disposent à tout moment d'un droit d'accès, de rectification des données personnelles ou d'opposition au service sur simple demande adressée par email à ata-sve@aldes.com. Le consentement du Client est requis à chaque nouvel ajout de produit au service Aldes Connect PRO.

