

## Fiche MTN3135-0000 D-Life

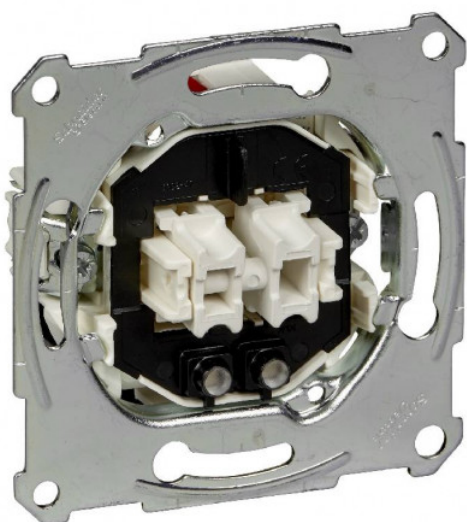

**Va et vient double lumineux D-Life  
Schneider - Avec voyant de  
localisation - 10 AX**

Réf MTN3135-0000

**26.10€<sup>TTC\*</sup>**

Voir le produit : <https://www.domomat.com/65468-va-et-vient-double-lumineux-d-life-schneider-avec-voyant-de-localisation-10-ax-schneider-electric-mtn3135-0000.html>

*Le produit Va et vient double lumineux D-Life Schneider - Avec voyant de localisation -  
10 AX*

*est en vente chez Domomat !*

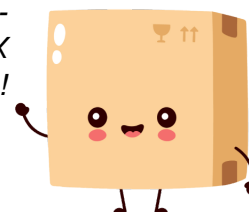

# Fiche technique du produit

Spécifications

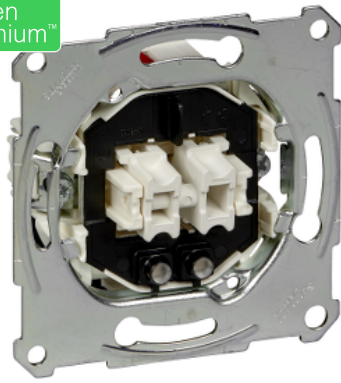

## D-Life - interrupteur double allumage lumineux localisation - 10A - méca seul

MTN3135-0000

Statut commercial : Commercialisé

### Principales

Gamme de produit	Encarts Merten
Type de produit ou équipement	Interrupteur
Présentation du produit	Mécanisme

### Complémentaires

Type d'interrupteur	Unipolaire 1 voie
Commande	Enjoliveur
Montage de l'appareil	Encastré
Mode de fixation	Avec vis et griffes
Tension assignée de service (Us)	250 V
Courant assigné d'emploi	10 AX
Courant commuté maximum	10 A
Nombre de touches	2
Voyant lumineux	Voyant rouge
Raccordement	Bornes sans vis
Matière	Métal Plastique

### Environnement

Degré de protection (IP)	IP20
--------------------------	------

### Emballage

Type d'emballage 1	PCE
Nombre d'unité par paquet	1
Poids de l'emballage (Kg)	67 g
Hauteur de l'emballage 1	3,7 cm
Largeur de l'emballage 1	7,1 cm
Longueur de l'emballage 1	7,1 cm
Type d'emballage 2	BB1
Nb produits dans l'emballage 2	10

Poids de l'emballage 2	787 g
Hauteur de l'emballage 2	9 cm
Largeur de l'emballage 2	18 cm
Longueur de l'emballage 2	27 cm
Type d'emballage 3	S03
Nb produits dans l'emballage 3	40
Poids de l'emballage 3	3,64 kg
Hauteur de l'emballage 3	30 cm
Largeur de l'emballage 3	30 cm
Longueur de l'emballage 3	40 cm

## Durabilité de l'offre

Statut environnemental de l'offre	Produit Green Premium
Régulation REACH	<a href="#">Déclaration REACH</a>
Sans SVHC REACH	Oui
Directive RoHS UE	Conforme <a href="#">Déclaration RoHS UE</a>
Sans métaux lourds toxiques	Oui
Sans mercure	Oui
Information sur les exemptions RoHS	<a href="#">Oui</a>
Régulation RoHS Chine	<a href="#">Déclaration RoHS pour la Chine</a> Déclaration pro-active RoHS pour la Chine (en dehors du périmètre légal RoHS pour la Chine)
Profil environnemental	<a href="#">Profil environnemental du Produit</a>
DEEE	Sur le marché de l'Union Européenne, le produit doit être mis au rebut selon un protocole spécifique de collecte des déchets et ne jamais être jeté dans une poubelle d'ordures ménagères.

## Garantie contractuelle

Garantie	18 mois
----------	---------

## Symbol

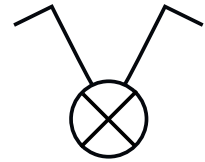
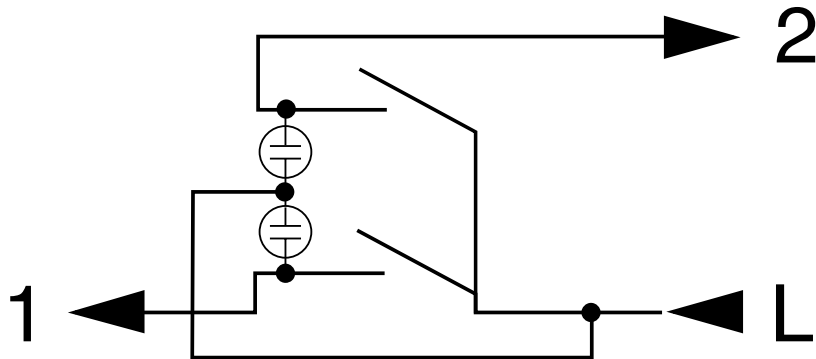

## Two-circuit switch with locator light

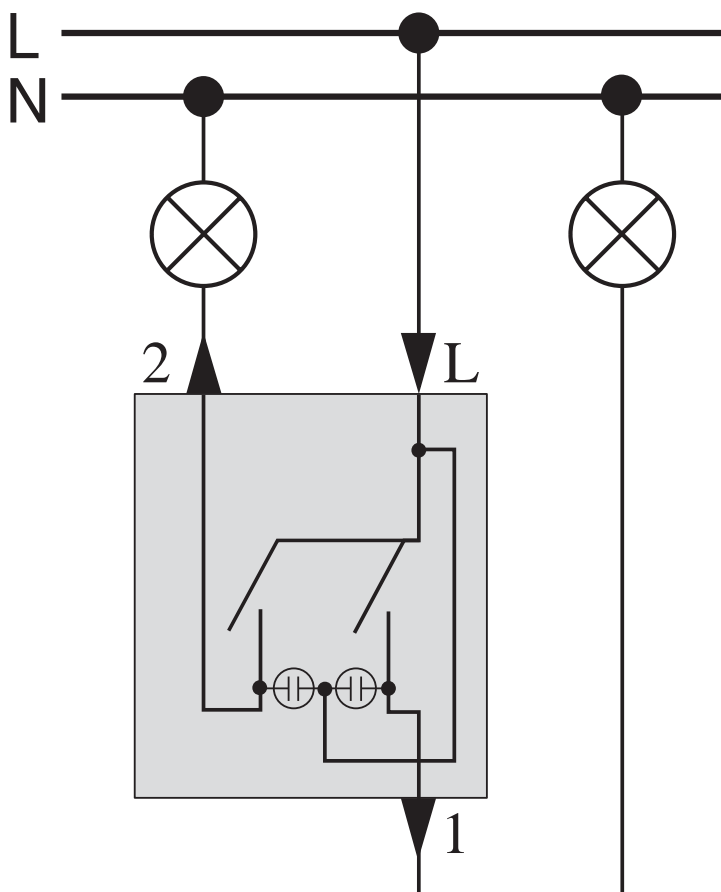

Two-circuit switch  
with locator light  
Mxx3x35-0000