

Fiche - 069785L - Legrand



Prise renforcée pour recharge
véhicule électrique Green'up
Legrand - Plexo - 16A - 230V
Réf 069785L

65.17€^{TTC*}

Voir le produit : <https://www.domomat.com/69224-prise-renforcee-pour-recharge-vehicule-electrique-green-up-legrand-plexo-16a-230v-legrand-069785l.html>

*Le produit Prise renforcée pour recharge véhicule électrique Green'up Legrand - Plexo -
16A - 230V
est en vente chez Domomat !*

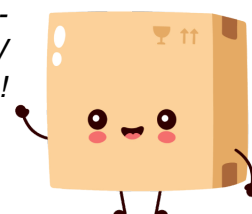

Prises de courant 2 P+T - Franco-Belge IP 55

UNIVERS CONSTRUCTEUR AUTOMOBILE

UNIVERS INSTALLATEUR

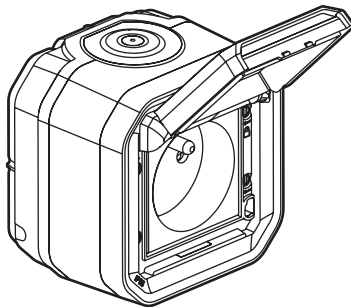
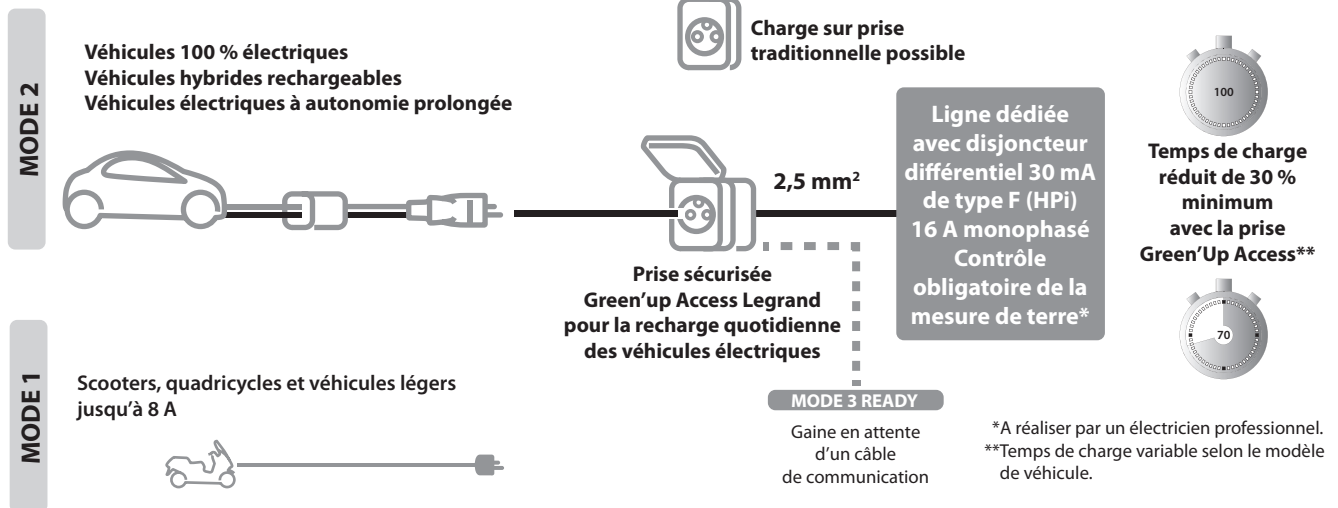

0 697 85L

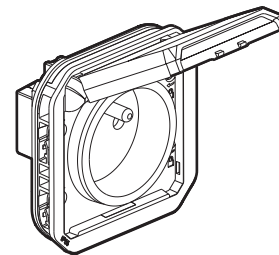

0 698 85L

1. USAGE

Prise de courant 3,7 kW , modes 1 et 2, 2 P+T, 16 A, 230 V~, standard franco-belge avec éclips de protection.

Permet la recharge de tous les véhicules électriques équipés d'un cordon mode 1 ou mode 2 (rechargement sur prise domestique).

Prise 2P+T qualifiée tout véhicule électrique (mode 1 et mode 2) économique et sûre. Equipée de bornes de raccordement optimisées, contacts métalliques avec traitement de surface argenté (5 µm). Equipée avec **Green'up System, une technologie Legrand.**

Brevet Green'up System : Le VE reconnaît l'infrastructure sécurisée **Green'up Access** et sélectionne la puissance maxi délivrable par la prise (réduction du temps de charge).

Elle est adaptée aux lieux de vie type maison individuelle et lieux de travail.

Son raccordement se réalise à partir du tableau électrique par une ligne dédiée (1 ligne par prise) avec protection par disjoncteur différentiel 30 mA - 20 A, type F (HPI).

Option câble BUS réf. : L4669 possible pour évolution vers la borne Green'Up Premium communicante (full ready mode 3).

2. GAMME

Désignation	Référence
Prise de courant 2 P+T - Saillie	0 697 85L
Prise de courant 2 P+T - Composable S'installe en saillie ou en encastré avec les boîtiers et supports Plexo IP 55	0 698 85L

Prises de courant 2 P+T - Franco-Belge IP 55

3. MISE EN SITUATION

Préconisation d'installation

MODE 1

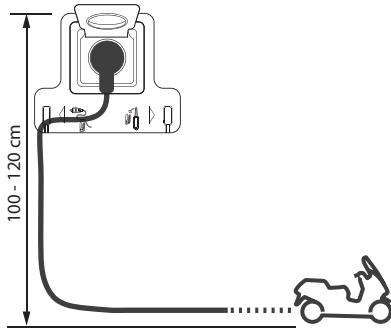

MODE 2

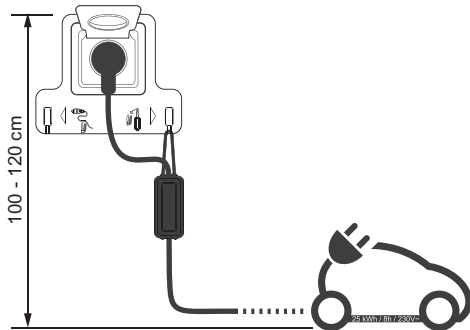

4. DIMENSIONS

0 698 85L

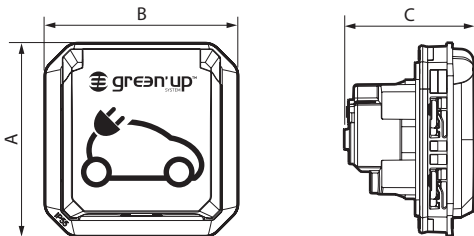

0 697 85L

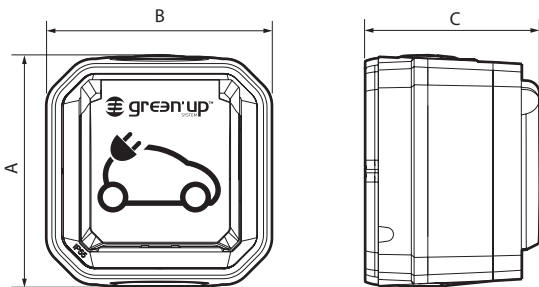

Références	A	B	C
0 698 85L	70,5	70,5	47,5
0 697 85L	82	84,5	63,5

5. RACCORDEMENT

Bornes à trou livrée ouverte, vis dévissée freinée
Capacité mini : 1 x 1,5 mm²
Capacité maxi : 1 x 4 mm² rigide ou équivalent
Tournevis : Plat de 3,5 à 5 mm
Philips N° 1

■ 5.1 Schéma de câblage pour l'installation

Attention :

Installer le disjoncteur différentiel séparément des autres produits dans le tableau pour assurer le bon fonctionnement du système.

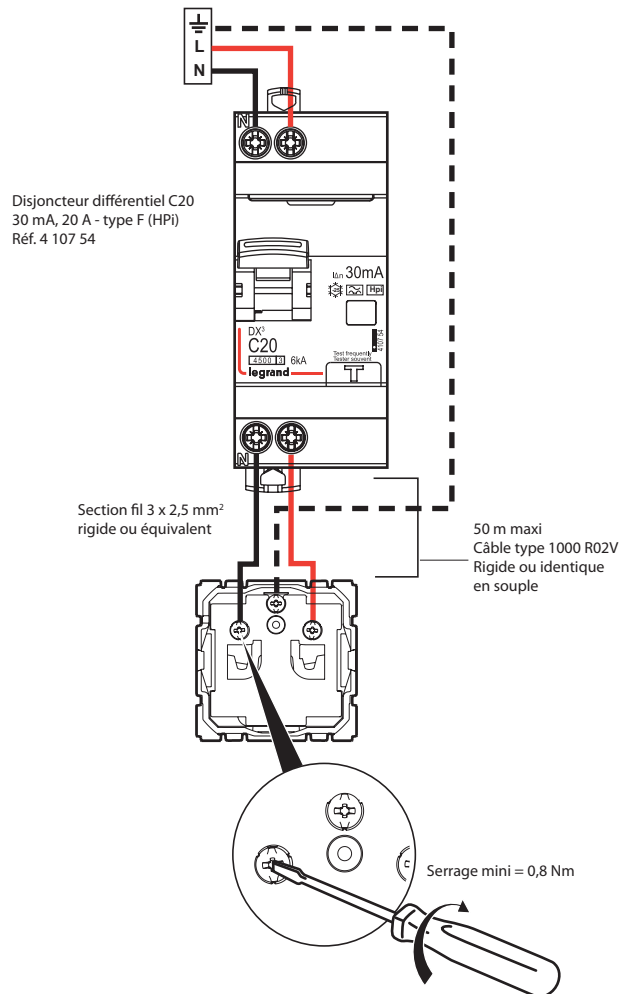

⚠ Une seule prise par ligne dédiée

Prises de courant 2 P+T - Franco-Belge IP 55

6. CARACTÉRISTIQUES TECHNIQUES

■ 6.1 Caractéristiques mécaniques

Essai aux chocs : IK 08
Pénétration de corps solides/liquides : IP 55

■ 6.2 Caractéristiques matières

Prise 2 P+T :

Boîtier mécanisme : PC
Adaptateur : PP + SEBS
Volet : ABS

Boîtier saillie :

Cadre : ABS
Platine et embouts : PP + SEBS

Sans halogène
Résistant aux UV

Autoextinguibilité :
850° C/30 s pour les pièces isolantes maintenant en place les parties hors tension.
650° C/30 s pour les autres pièces en matières isolantes.

■ 6.3 Caractéristiques climatiques

Températures d'utilisation : - 10° C à + 40° C
Température de stockage : - 25° C à + 60° C

■ 6.4 Caractéristiques électriques

Tension : 230 V~
Puissance : 3,7 kW
Intensité : 16 A
Fréquence : 50/60 Hz

Attention :

Votre installateur vous conseillera sur les tarifs de fourniture électrique les plus adaptés à la recharge de votre véhicule.
Toujours débrancher la prise avant de démarrer le véhicule.
Seule l'utilisation des cordons fournis avec les véhicules est autorisée avec les prises VE.
L'utilisation de rallonge et d'adaptateur est interdite.
L'utilisation d'un parafoudre est recommandée.

7. ENTRETIEN

Nettoyage superficiel au chiffon sec ou imbibé d'eau savonneuse.
Ne pas utiliser : acétone, dégoudronnant, trichloréthylène.
Tenue aux produits suivants : Hexane, alcool à brûler, eau savonneuse, ammoniac dilué, javel pure diluée à 10%, produit à vitres, lingettes pré-imprégnées.

Attention : Pour l'utilisation de produits d'entretien spécifiques, un essai préalable est nécessaire.

Aucune peinture ne doit être appliquée sur ce produit.

9. NORMES ET AGRÉMENTS

Conforme aux normes d'installation et de fabrication.
Voir e.catalogue.
Conforme à l'article LL.19.103 de la NFC 61314 pour la qualification des prises renforcées VE : charges/décharges à 16 A sous 230 V~.