

Platine de commande Jung



Module de commande KNX Jung - universel F40 / 2 voies

Réf 4192TSM **156.92€^{TTC*}**

<https://www.domomat.com/103879-module-de-commande-knx-jung-universel-f40-2-voies-jung-4192tsm.html>



Module de commande KNX Jung - universel F40 / 1 voie

Réf 4191TSM **149.54€^{TTC*}**

<https://www.domomat.com/103880-module-de-commande-knx-jung-universel-f40-1-voie-jung-4191tsm.html>



Module de commande KNX Jung - universel F40 / 3 voies

Réf 4193TSM **169.85€^{TTC*}**

<https://www.domomat.com/103882-module-de-commande-knx-jung-universel-f40-3-voies-jung-4193tsm.html>

Retrouvez tous les produits de la catégorie

chez Domomat !

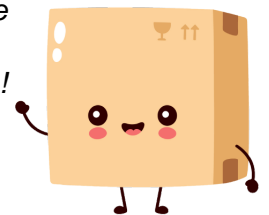

* : Prix sur le site Domomat.com au 01/05/2024. Le prix est susceptible d'être modifié.

Platine de commande 1 voie 'Multifonction'

Réf. : 4191 TSM

Platine de commande 2 voies 'Multifonction'

Réf. : 4192 TSM

Platine de commande 3 voies 'Multifonction'

Réf. : 4193 TSM

Platine de commande 4 voies 'Multifonction'

Réf. : 4194 TSM

Instructions d'utilisation**1 Consignes de sécurité**

L'intégration et le montage d'appareillages électriques doivent être réservés à des électriciens spécialisés.

Le non-respect de ces instructions peut entraîner des dommages sur l'appareillage, un incendie ou d'autres dangers.

Utiliser exclusivement les vis en plastique jointes pour la fixation sur la bague support ! Sinon le fonctionnement ne s'effectue pas en toute sécurité. Défaut de l'appareillage dû à une décharge électrostatique.

Ces instructions font partie intégrante du produit et doivent être conservées chez l'utilisateur final.

2 Fonctionnement**Informations sur le système**

Cet appareil est un produit du système KNX et correspond aux directives KNX. Il est nécessaire de disposer des connaissances détaillées en suivant les formations KNX.

Le fonctionnement de l'appareil dépend du logiciel. Les informations détaillées concernant les versions de logiciel et le fonctionnement ainsi que le logiciel lui-même sont indiquées dans la base de données du fabricant. La programmation, l'installation et la mise en service de l'appareillage s'effectuent à l'aide d'un logiciel homologué KNX. La base de données des produits ainsi que des descriptions techniques sont disponibles à tout moment sur notre site Internet.

Usage conforme

- Utilisation des consommateurs, par ex. allumer/éteindre la lumière, utiliser le variateur, ouvrir/fermer les stores, valeurs de luminosité, températures, appel et enregistrement d'ambiances lumineuses etc.
- Montage dans un boîtier d'appareillage selon DIN 49073

Caractéristiques produits

- Fonctions touche sensorielle Commutation, Variation, Commande des stores, Transmission de valeurs, Appel des ambiances lumineuses etc.
- Mesure de la température ambiante
- Complément avec clavier
- Deux LED d'état rouges par touche
- Une LED de fonctionnement bleue en tant que lumière d'orientation pour l'affichage de l'état de programmation
- Coupleur de bus intégré
- Une, deux ou trois fonctions par touche
- Fonction touche ou manette, vertical ou horizontal.
- Raccordement du module d'extension pour touche sensorielle pour l'extension du module touche sensorielle universel à quatre touches.

3 Utilisation**Utiliser la fonction ou le consommateur**

Selon la programmation, il est possible d'affecter jusqu'à trois fonctions par touche : en haut/à gauche, en bas/à droite, toute la surface. La commande dépend de la fonction correspondante.

- Commutation : appuyer brièvement sur la touche

- Variateur : appuyer longuement sur la touche. Le processus s'arrête lorsque la touche est relâchée.
- Commande des stores : appuyer longuement sur la touche.
- Arrêter ou régler les stores : appuyer brièvement sur la touche.
- Appeler une ambiance lumineuse : appuyer brièvement sur la touche.
- Enregistrer une ambiance lumineuse : appuyer longuement sur la touche.
- Programmer des valeurs, par ex. de luminosité ou de température : appuyer brièvement sur la touche.

4 Informations destinées aux électriciens

4.1 Montage et branchement électrique



DANGER!

**Électrocution en cas de contact avec des pièces conductrices avoisinantes.
Un choc électrique peut entraîner la mort.**

Couper l'appareil avant tous travaux et recouvrir les pièces conductrices avoisinantes !

Emboîter le cadre de l'adaptateur

- Emboîter le cadre de l'adaptateur (3) par l'avant dans la bonne position sur le module touche sensorielle (4) (figure 1). Respecter le marquage **TOP** = haut.

Monter et raccorder l'appareillage

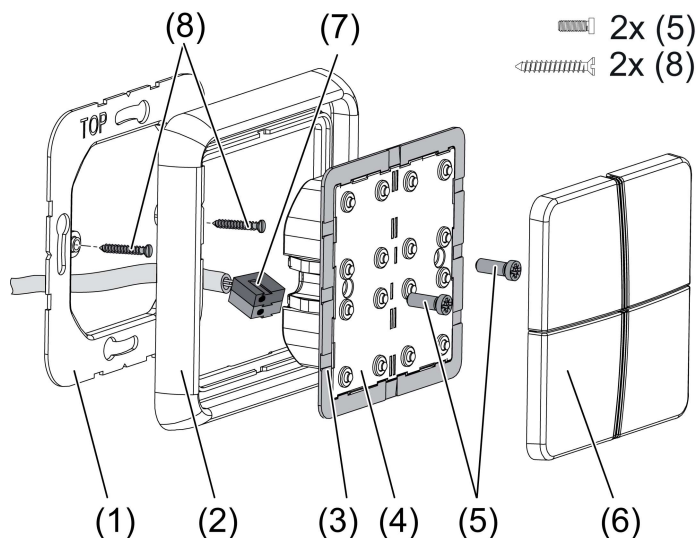

Figure 1: Montage du module touche sensorielle

- (1) Bague support
- (2) Cadre design
- (3) Cadre de l'adaptateur
- (4) Module touche sensorielle
- (5) Vis de fixation
- (6) Touches
- (7) Borne de raccordement KNX
- (8) Vis pour boîtiers

Côté de l'anneau de support **A** pour programmes A, CD et conception FD. Côté de l'anneau de support B pour programmes LS.

Pour l'utilisation du module d'extension pour touche sensorielle (figure 2): montage vertical recommandé. Utiliser un grand anneau support (14). Lors du montage, n'utiliser les vis inférieures sur le panneau qu'avec une boîte d'encastrement, par ex. avec un perçage de 6 x10 mm de diamètre, utiliser l'anneau support comme gabarit.



DANGER!

Risques d'électrocution en cas d'erreur de montage des appareillages 230 V sous un habillage commun, par exemple pour les prises !

Un choc électrique peut entraîner la mort.

Ne pas installer d'appareillages 230 V en association avec un module d'extension pour touche sensorielle sous un habillage commun !

- Monter l'anneau support (1) ou (14) dans la bonne position sur un boîtier d'appareillage. Marquage **TOP** = vers le haut. Marquage **A** ou **B** vers l'avant. Utiliser exclusivement les vis pour boîtiers (8) fournies.
- Placer le cadre (2) sur l'anneau support.
- Monter l'extension pour module de touche (15) de préférence sous le module de base. Faire passer le câble de raccordement (16) entre la bague support et l'entretoise.
- Module d'extension pour touche sensorielle : raccorder le câble de raccordement (16) dans la bonne position sur l'emplacement (17) du module touche sensorielle. Ne pas écraser le câble de raccordement (figure 1).
- Raccorder le module touche sensorielle (4) à la borne de raccordement KNX (7) du système KNX et le placer sur l'anneau support.
- Fixer le(s) module(s) touche sensorielle avec les vis pour plastique (5) ci-jointes. Serrer légèrement les vis en matière plastique.
- Avant le montage des touches (6), charger l'adresse physique dans l'appareillage (voir chapitre 4.2. Mise en service).

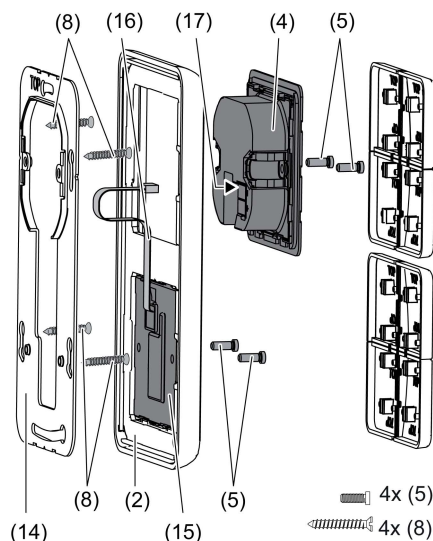

Figure 2: Montage avec module d'extension pour touche sensorielle

4.2 Mise en service

Charger l'adresse physique et le logiciel d'application

Planification et mise en service avec ETS3.0d patch A ou ultérieur.

L'appareillage est raccordé et prêt au fonctionnement.

Les touches ne sont pas encore montées.

- i** Lorsque l'appareillage ne comprend pas de logiciel d'application, ou que celui-ci est erroné, la LED de fonctionnement bleue clignote lentement.

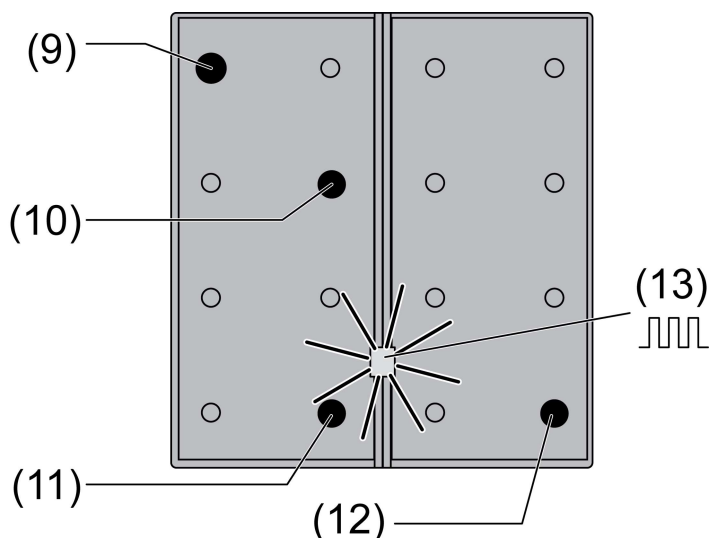

Figure 3: Activer le mode de programmation

- Activer le mode de programmation : maintenir la touche en haut à gauche (9) enfoncée. Appuyer sur la touche raccordée en bas à droite (10, 11 ou 12) :

Module touche sensorielle	Touche prog.
– 4 postes, 3 postes	(9) + (10)
– 2 poste	(9) + (11)
– 1 poste	(9) + (12)

La LED de fonctionnement (13) clignote rapidement.

- Charger l'adresse physique dans l'appareillage.
La LED de fonctionnement (13) revient à son état d'origine : éteinte, allumée ou clignote lentement.
- Incrire l'adresse physique sur l'appareillage.
- Charger le logiciel d'application dans l'appareillage.

Montage des touches

Les touches sont proposées sous forme de jeu de touches complet. Les touches individuelles ou le jeu de touches complet peu(ven)t être remplacé(es) par des touches à symboles.

- i** Croisillons de montage pour le montage des touches non requis.

L'adresse physique est chargée dans l'appareillage.

- Placer les touches dans la bonne position sur l'appareillage et les emboîter en appuyant légèrement. Respecter le marquage **TOP** = haut.

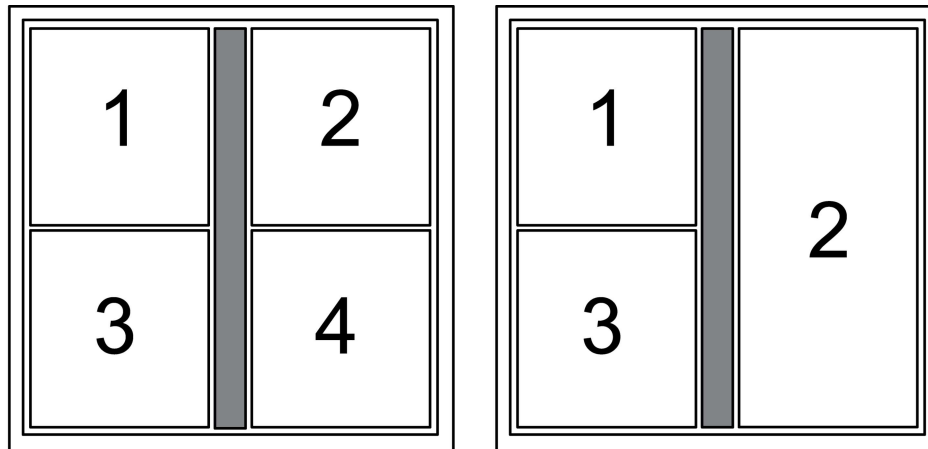

Figure 4: Attribution des touches

5 Annexes

5.1 Caractéristiques techniques

KNX Medium

Mode de mise en service

Tension nominale KNX

Puissance absorbée KNX

Type de raccordement KNX

Plage de mesure

Classe de protection

Température ambiante

Température de stockage/transport

TP
 Mode S
 DC 21 ... 32 V TBTS
 typ. 150 mW
 Borne de raccordement
 -5 ... +45 °C
 III
 -5 ... +45 °C
 -25 ... +70 °C

5.2 Accessoires

Module de touche 1 voie

Module de touche 2 voies

Module de touche 3 voies

Module de touche 4 voies

Platine de commande d'extension, 1 voie

Platine de commande d'extension, 2 voies

Platine de commande d'extension, 3 voies

Platine de commande d'extension, 4 voies

Réf. ..401 TSA..
 Réf. ..402 TSA..
 Réf. ..403 TSA..
 Réf. ..404 TSA..
 Réf. 4091 TSEM
 Réf. 4092 TSEM
 Réf. 4093 TSEM
 Réf. 4094 TSEM

5.3 Garantie

La garantie est octroyée dans le cadre des dispositions légales concernant le commerce spécialisé.

ALBRECHT JUNG GMBH & CO. KG

Volmestraße 1

58579 Schalksmühle

GERMANY

Telefon: +49 2355 806-0

Telefax: +49 2355 806-204

kundencenter@jung.de

www.jung.de