

## WSM9 | Dolex



**Presse équerre pour soudure - 2  
x90mm en T - passage 60mm - fonte  
et alliage haute résistance**

Réf WSM9

**324.72€<sup>TTC\*</sup>**

Voir le produit : <https://www.domomat.com/43273-presse-equerre-pour-soudure-2-x90mm-en-t-passage-60mm-fonte-et-alliage-haute-resistance-dolex-wsm9.html>

*Le produit Presse équerre pour soudure - 2 x90mm en T - passage 60mm - fonte et  
alliage haute résistance  
est en vente chez Domomat !*

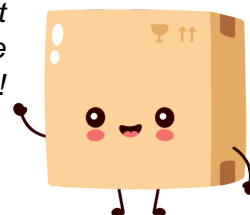



Presses équerre soudure, étaux d'angles | Presses équerre WSM soudure

## WSM9

Presse-équerre soudure WSM9

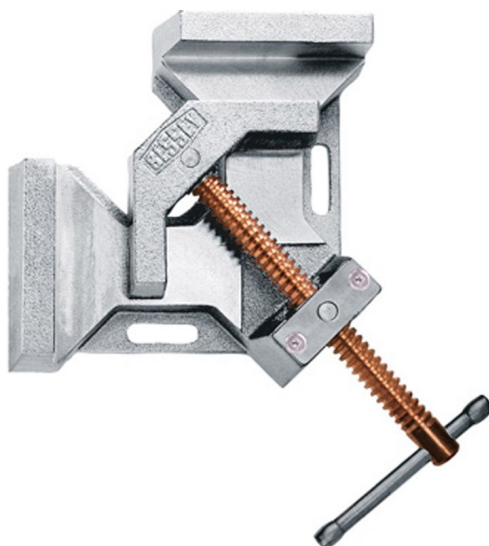

Plus d'infos



Newsletter : inscrivez-vous



Facebook



### Caractéristiques

- Des atouts irremplaçables :
- Adaptation automatique : L'écrou de vérin à vis à bille articulé permet une adaptation automatique du mors de serrage aux pièces de diverses épaisseurs.
- Zone de travail ouverte : Le passage permet de monter les assemblages en T et garantit l'accès à la pièce lors des travaux de soudage et de montage.
- Corps stable et mâchoires de serrage : Le corps stable et les mâchoires de serrage sont conçus dans un alliage haute résistance afin de garantir un serrage puissant. Ils sont zingués et par conséquent résistants à la corrosion. Les mâchoires sont conçues de manière à offrir une précision optimale lors des travaux de serrage à l'équerre.
- Vis cuivrée : La vis avec filetage trapézoïdal est cuivrée, ce qui empêche l'adhérence des projections de soudure.
- Pièces d'épaisseurs différentes à l'angle droit
- Corps en fonte malléable de haute résistance
- Vis cuivrée pour protection des projections de soudure
- Equerrage parfait à 90°

### Données techniques

Référence	Serrage min/max	Passage	Hauteur de mâchoires	Longueur des mâchoires	Poids	Cond
WSM9	2x90 mm	60 mm	35 mm	110 mm	3,80 kg	1 pc